

# CATALOGUE PIÈCES DÉTACHÉES PIÈCES D'USURE

ÉQUIPEMENTS  
& ACCESSOIRES

PIÈCES  
CONSTRUCTEUR



CLIENTS

DES ÉQUIPEMENTS  
DES SERVICES  
ET DES HOMMES

**PAYEN**

TRAVAUX PUBLICS

LE SERVICE PASSE  
PAR LES HOMMES



Plus de  
**80**  
collaborateurs



◀ PIÈCES D'USURE ▶



◀ PIÈCES DÉTACHÉES D'ORIGINE ▶



Feurst



**PAYEN**  
TRAVAUX PUBLICS

Fastkey

DENTS

### PACKAGE TOUT EN 1

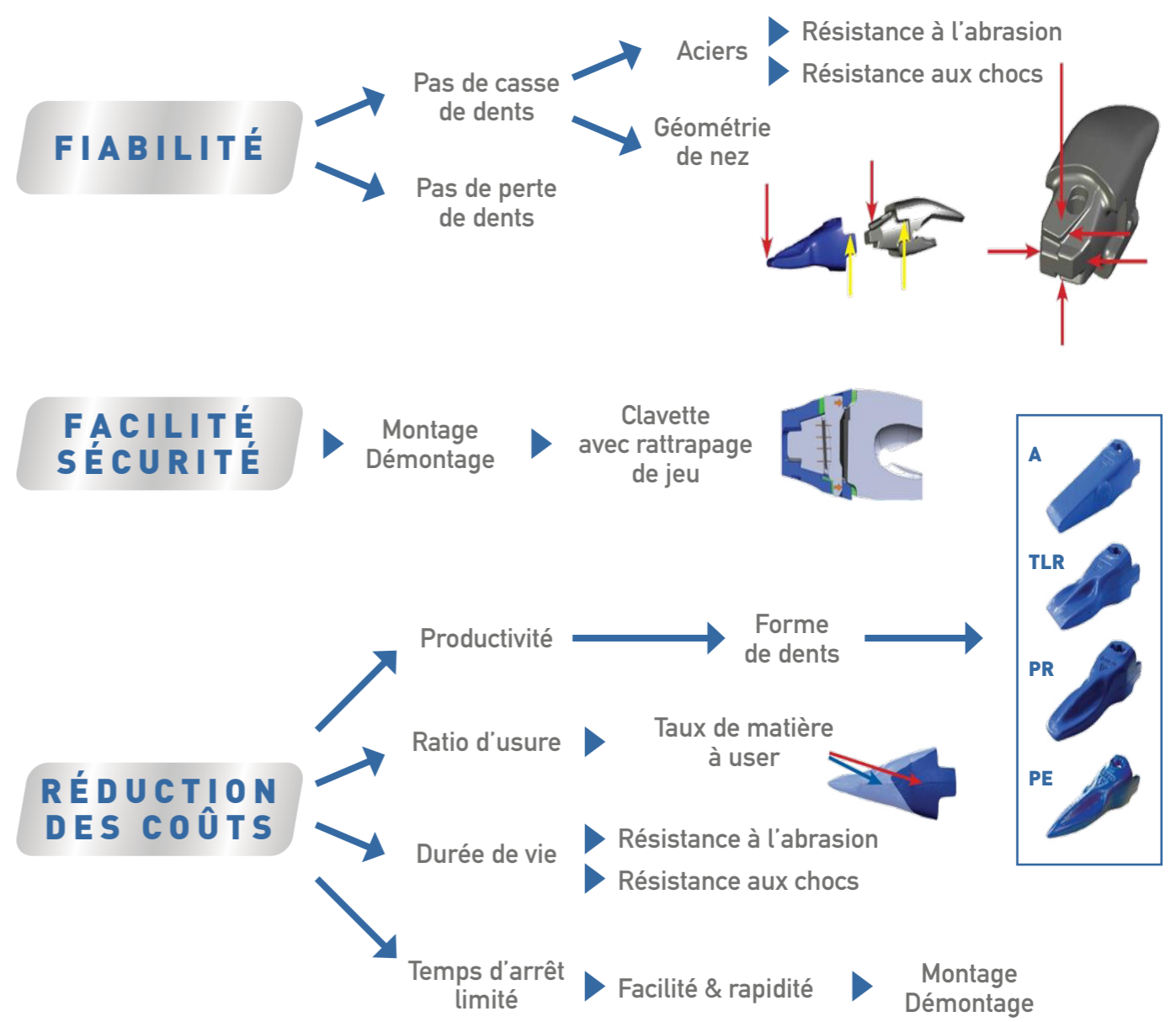

### OFFRE EXCEPTIONNELLE

**3 ENSEMBLES ACHETÉS  
2 ENSEMBLES OFFERTS\*  
= 5 ENSEMBLES**

\* Dans la limite des stocks disponibles.



## FEURST FASTKEY

Clavetage vertical centré avec une clavette entrant dans un bloc en caoutchouc.

Dent	Clavette	Bloc	larg. côté ext.
FK1CE	FK1CL	FK1SB	57 mm
FK2TLR	FK2CL	FK2SB	70 mm
FK3TLR	FK3CL	FK3SB	75 mm

Autres tailles disponibles : FMK - FK4 - FK5 - FK7 - FK9 - FK11 - FK13



## ESCO ULTRALOK

Clavette incorporée.



Dent	Clavette	larg. côté ext.
U20S	Inclus	77 mm
U25S	Inclus	92 mm
U30S	Inclus	106 mm

Autres tailles disponibles : U35 - U40 - U45 - U50 - U55 - U60

## ESCO SUPERV

Clavetage vertical de côté avec une dent montée en quart de tour.



Dent	Clavetage	larg. côté ext.
V13SYL	V12-17PN	57 mm
V17TYL	V13-17PN	64 mm
V19SYL	V23PN	76 mm

Autres tailles disponibles : V23-V29-V33-V39-V43-V51-V59-V61...

## MTG KINGMET

Clavetage vertical avec une clavette entrant dans un bloc en caoutchouc.



Dent	Clavetage	larg. côté ext.
MG5L	2MG5PR	57 mm
MG8L	2MG8PR	68 mm
MG10U	2MG10/15PR	76 mm

Autres tailles disponibles : MG15 - MG20 - MG30 - MG40 - MG50...

## CATERPILLAR SYSTÈME J

Clavetage horizontal avec une clavette et une rondelle.



Dent	Clavetage	Rondelle	larg. côté ext.
1U3252	1324763	8E6259	72 mm
1U3302	1324766	8E259	85 mm
1U3352	1140358	8E6359	98 mm

Autres tailles disponibles : 1U3202 - 7T3402 - 9W8452 - 9W8552

## ARDEN

Clavetage verticale centré.



Dent	Clavetage	larg. côté ext.
P101	C101	45 mm
P201	C201	56 mm
P301	C301	67 mm

Autres tailles disponibles : P401 - P501 - P651 - P751

## DENT BOULONNÉE

Dent en fourche sur la lame fixée par 2 boulons.



Différents modèles sur demande

## PIC

Emploi universel pour tous travaux de démolition.



## PIC PYRAMIDAL

Emploi universel pour travailler dans les sols poussiéreux.



## BURIN

Emploi universel avec effet de coupe supplémentaire, découpe de dalles en pierre ; aussi en version décalée de 90°.



## PILON

Séparation en petits morceaux de blocs de roche :

- concassage de blocs de roche en carrière
- tassement de sols.



## BÊCHE

Démolition de surfaces en asphalte pour l'assainissement routier ; aussi en version décalée de 90°.



## CLOCHE ENFONCE PIEUX

Utilisé pour enfoncer des poteaux ou des tubes ; fabrication sur-mesure.



## PIED D'ÉLÉPHANT

Avec fond plat :

- démolition
- concassage de blocs
- tassement de sols.



## PIC SUPER ECLATEUR

Démolition spéciale avec un effet d'éclatement.



## OUTILS SYL

Démolition de béton et de roches très dures - travaux dans les sols poussiéreux.



## LAMES DE GODET

### LAME 2 CHANFREINS

Existe en plusieurs tailles :

- 16 x 150
- 20 x 150
- 20 x 200
- 25 x 250
- 30 x 300



### LAME 1 CHANFREIN

Existe en plusieurs tailles :

- 16 x 150
- 20 x 150
- 20 x 200
- 25 x 250
- 30 x 300



### PLAT

Existe en plusieurs tailles :

- 16 x 150
- 20 x 150
- 20 x 200
- 25 x 250
- 30 x 300



### PLAT PASTILLÉ

Existe en plusieurs tailles :

- 10 x 180
- 15 x 100
- 20 x 120



## TRAINS DE CHAÎNE

### CHAÎNES TUILÉES



### TUILES ACIER



### MAILLONS DE CHAÎNE



### GALETS INFÉRIEURS



### ROUES FOLLES



## LAMES SUR MESURE

NOUS CONSULTER

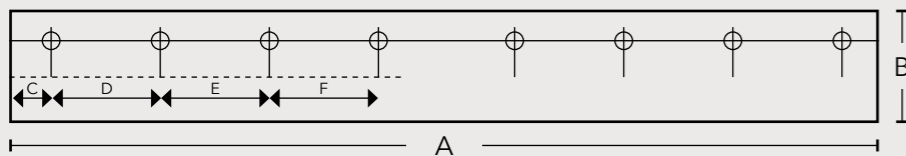

A : ..... mm | B : ..... mm | C : ..... mm | D : ..... mm | E : ..... mm | F : ..... mm

#### Trous :

Diamètre : ..... mm | Nombre : .....

#### Chanfreins :

- simple
- 2 chanfreins
- 1 chanfrein

#### Perçage :

- Tête fraise simple
- Tête fraise collé carré

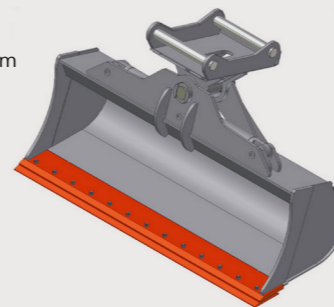

### GALETS SUPÉRIEURS



### BARBOTINS



## PAD

DEMANDEZ VOTRE DEVIS



# CHAQUE EPREUVE NOUS REND PLUS FORT



## CHENILLES DE CONSTRUCTION



### MINI-EXCAVATRICES

#### MEX HDX

Extrême résistance aux conditions difficiles.



#### MEX SD

Durée de vie et performances prévisibles.



**FRANCO  
DE PORT  
À PARTIR DE  
450€  
D'ACHATS**



### CHARGEUSES COMPACTES

#### CTL HDX

Durabilité et performances.



#### CTL SD

Durabilité et traction toutes saisons.



### CHENILLES SUR ROUES POUR MINI-CHARGEUSES COMPACTES

#### RUBBER OTT

Montage rapide pour plus de flottaison et de performance.



#### STEEL OTT

Performance de chenille pour mobilité hors route exceptionnelle.



### CHARGEUSES MULTI-TERRAIN

#### MTL HDX

Durabilité et protection améliorées.



### VÉHICULES UTILITAIRES

#### CARRIER HDX

Performances optimales et fiables.

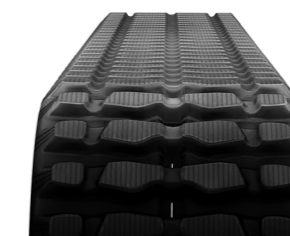

### FINISSEURS

#### HXD CHEVRON

Solution alliant durabilité et traction.



**PAYEN**  
TRAVAUX PUBLICS

NOUS SOMMES LÀ POUR VOUS AIDER, CONTACTEZ-NOUS

PAYEN.FR 11



## NOS GAMMES DE LUBRIFIANTS



Huiles moteur | Huiles de transmission | Huiles hydrauliques



**POUR L'ACHAT DE  
400€ D'HUILE  
UN BODYWARMER\***

**OFFERT**

\* Dans la limite des stocks disponibles.  
Offre limitée à 1 bodywarmer par client.

**PAYEN**  
TRAVAUX PUBLICS

UNE LARGE GAMME DE PRODUITS DISPONIBLES  
POUR L'ENSEMBLE DE VOS MACHINES

**NOUVEAU !**  
**BATTERIES  
VARTA®**



**ÉCLAIRAGES**

Ampoules ou LEDs.



**SIGNALISATIONS**

Ampoules ou LEDs.



**FILTRES**

Origines  
ou adaptables.



**RÉTROVISEUR**



## CLÉS DE DÉVERROUILLAGE

### COUPLEUR MORIN 1<sup>ère</sup> génération

Mécanique standard.



Type	Réf
M0	5024470
M1	5024497
M2	5024383
M3	5064398

### COUPLEUR MORIN 2<sup>ème</sup> génération

Mécanique sécurisée Evolution.

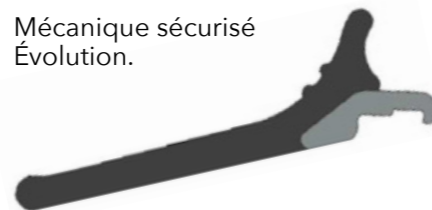

Type	Réf
M0E	5079933
M1E	5079977
M2E	5079993

### COUPLEUR ACB+

ISO Mécanique.

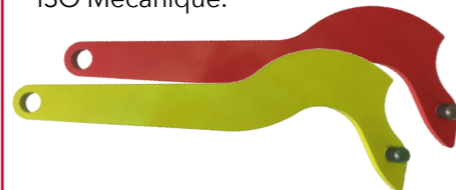

Type	Couleur	Réf
M0S	Blanc	5087787
M1S	Rouge	5087751
M2S	Jaune	5087791
M3S	Vert	5087802



## VITRES

### VITRES TOUTES MARQUES

Plates, bombées et sérigraphiées.

• Normes R43



## KIT ENTRETIEN

### VERSION ACB+ SÉCURISÉE

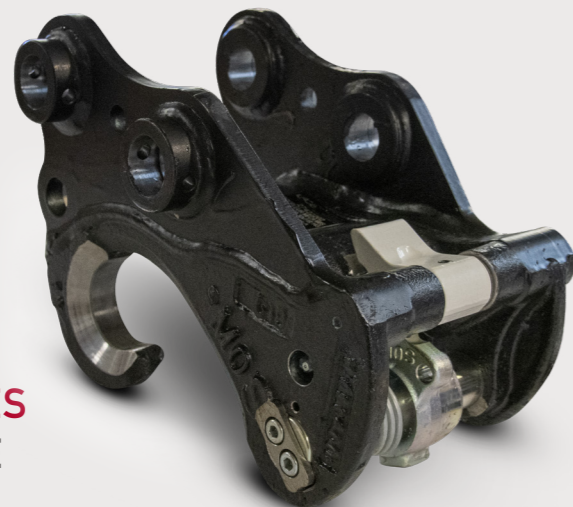

RETROUVEZ LE DÉTAIL ET LES RÉFÉRENCES SUR NOTRE SITE [PAYEN.FR](http://PAYEN.FR)



### VERSION MORIN STANDARD

1<sup>ère</sup> et 2<sup>ème</sup> génération

**PAYEN**  
TRAVAUX PUBLICS

### COLLE POLYURÉTANE 3M

Conçue pour le collage des pare-brise et des lunettes arrière.

• Cartouche 310 ml  
• Noir



### APPRÊT ADHÉSIF 3M

Pour faciliter l'adhésion du pare-brise en une étape.

• 30 ml  
• Noir



## RÉPARATION DE GODET

### GODET DE CURAGE - GODET RÉTRO - GODETS 4 EN 1

- Remplacement de la lame d'attaque
- Pose d'ensemble porte-dents / dents
- Pose de contre-lame
- Pose de renforts
- Renforcement
- Protection



## OFFRE EXCEPTIONNELLE

**10%** DE REMISE  
SUR VOTRE DEVIS  
**POUR TOUTES RÉPARATIONS**

Offre valable jusqu'au 31 août 2022

CODE PROMO : PROMOGOGET à indiquer sur votre bon de commande



# DEMANDEZ CONSEIL À VOTRE COMMERCIAL

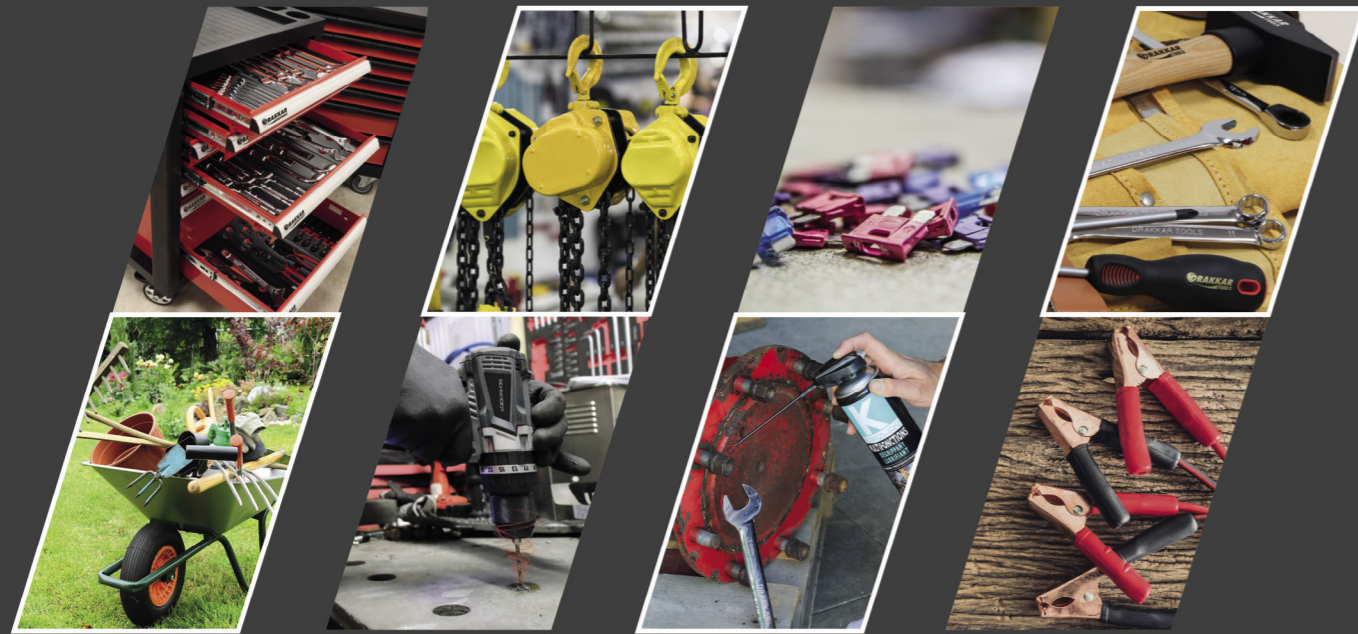

**É**QUIPEMENT ATELIER **P**NEUMATIQUE **C**HARGE DÉMARRAGE **S**OUDURE **É**LECTROPORTATIF ET CONSOMMABLE  
**O**UTILLAGES GÉNÉRAL **A**UTOMOTIVE **C**OMPOSITIONS D'OUTILLAGES **M**ANUTENTION RANGEMENT  
**T**RANSFERT GASOIL **T**RANSFERT ADBLUE® **T**RANSFERT GRAISSE HUILE ESSENCE **R**ÉTENTION  
**S**TOCKAGE ÉNERGIE **É**CLAIRAGE **É**LECTRICITÉ 230-400V **É**LECTRICITÉ 12-24V **S**IGNALISATION  
**A**CCESOIRES REMORQUES **A**CCESOIRES VÉHICULES **L**EVAGE ARRIMAGE **Q**UINCAILLERIE  
**P**ROTECTION SÉCURITÉ **N**ETTOYAGE **D**ROGUERIE INTÉRIEURE HYGIÈNE **D**ROGUERIE EXTÉRIEURE  
**E**NTRETIEN TECHNIQUE VÉHICULES **M**MARQUAGE ADHÉSIF EMBALLAGE **S**IGNALÉTIQUE **A**RRROSAGE **J**ARDIN

**PAYEN**  
TRAVAUX PUBLICS

**PAYEN**  
TRAVAUX PUBLICS



## TROUVER MA PIÈCE FACILEMENT

- Avec les conseils des équipes Payen, joignables par **téléphone et par mail**.
- Directement sur **www.payen.fr**, avec tous les manuels pour nos machines, les plans éclatés et les références, **consultables en ligne à tout moment**.



## RECEVOIR MA PIÈCE AU PLUS VITE

- À disposition sur place au comptoir
- Livraison chez vous par **transporteur**



## COMMANDER PAR INTERNET

Directement, **au juste prix**.



### **PAYEN (siège)**

RN4 - 77540 **ROZAY-EN-BRIE**  
Tél. : 01 64 42 74 74

### **MAGASIN - SERVICE PIÈCES**

Tél. : 01 64 42 54 19  
Mail : mag.rozay@payen.fr

### **ATELIER**

Tél. : 01 64 42 54 13

### **PAYEN**

ZA les Oiseaux - Rue des Colibris - 62300 **LENS**  
Tél. : 03 21 37 08 43

### **MAGASIN - SERVICE PIÈCES**

Tél. : 03 21 37 08 43  
Mail : mag.lens@payen.fr

### **ATELIER**

Tél. : 03 21 37 08 43

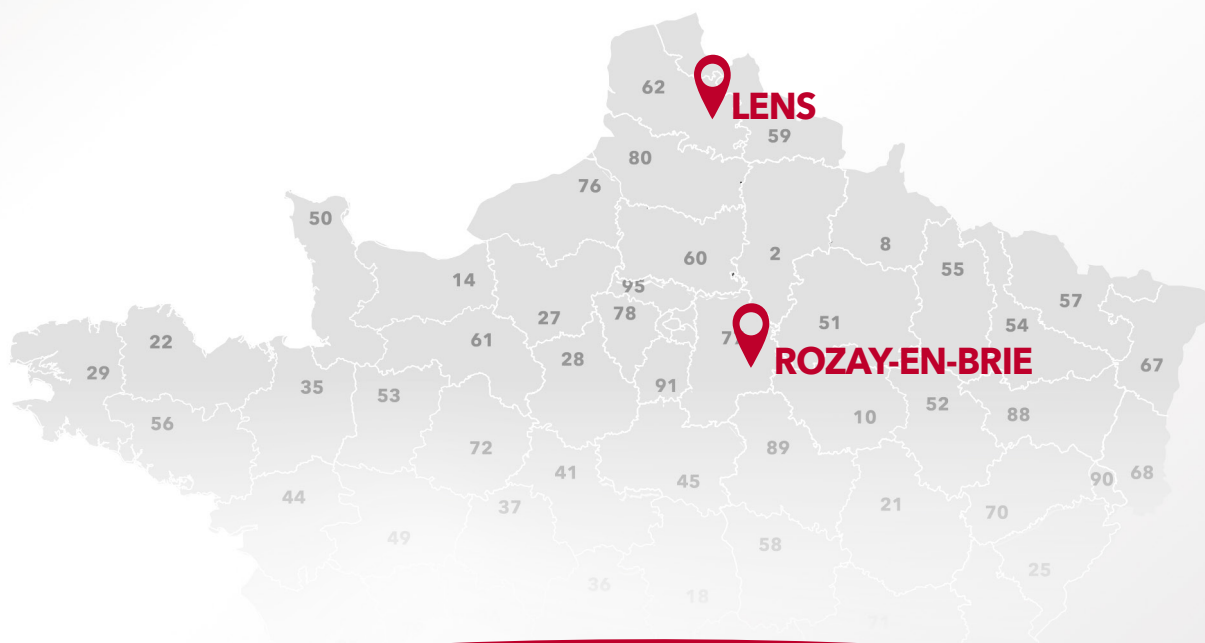

**f** PAYEN TRAVAUX PUBLICS

**in** PAYEN SAS

**Y** PAYEN.FR

**PAYEN**  
TRAVAUX PUBLICS