

KOBELCO

SK1300DLC-11

Performance  Design

Pelle de démolition à ultra-haute portée

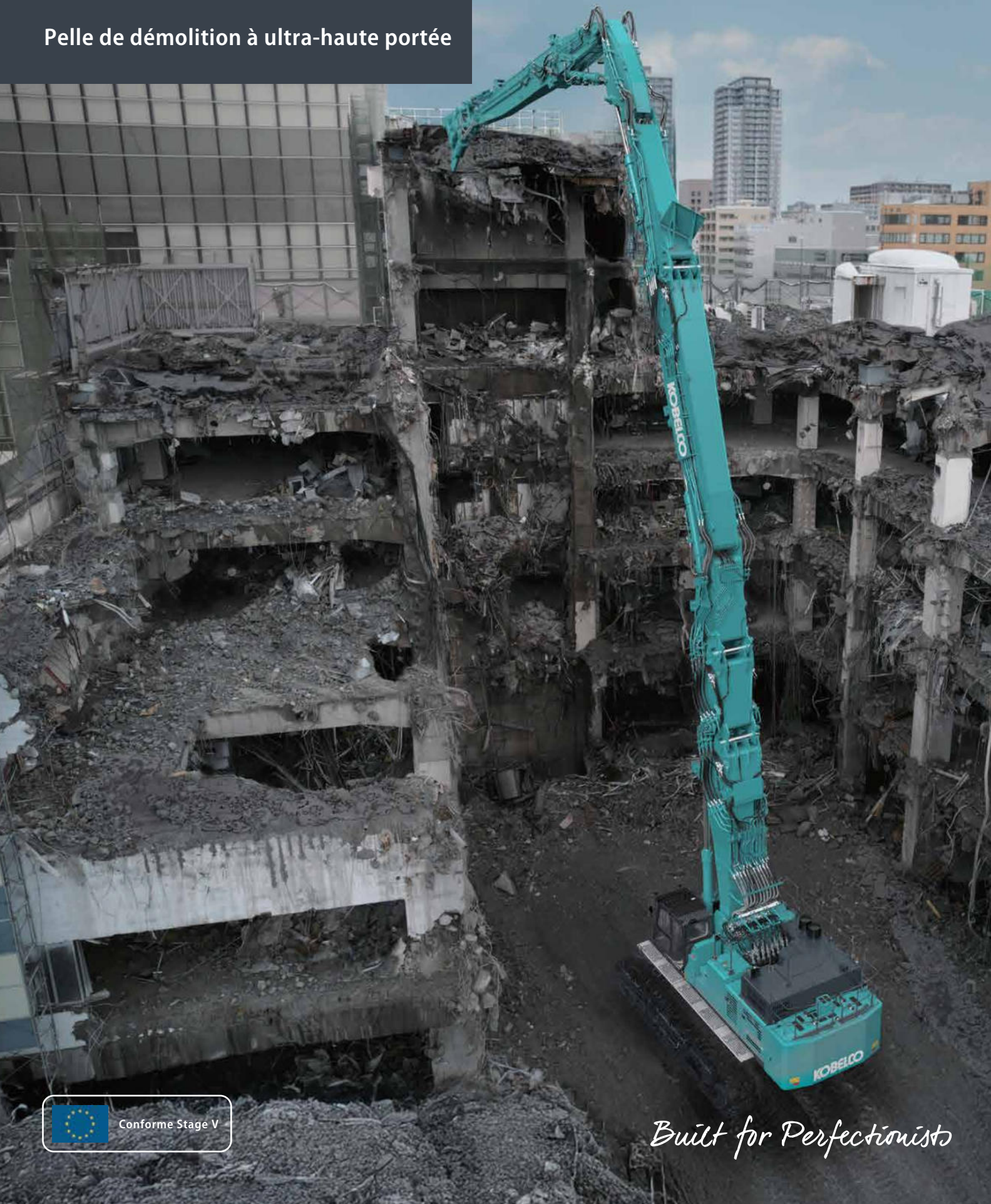

Built for Perfectionists

Performance Design

La SK1300DLC inaugure une nouvelle ère de rentabilité en garantissant des PERFORMANCES exceptionnelles, plus d'efficacité et de productivité grâce à plus de puissance et de vitesse.

Le nouveau DESIGN offre une ergonomie et un confort hors normes au chauffeur, en refusant tout compromis.

Fruit d'une collaboration étroite avec les plus grandes entreprises de démolition mondiales, KOBELCO développe depuis plus de 60 ans des solutions techniques répondant aux exigences grandissantes des chantiers de déconstruction : plus de productivité, plus de stabilité et précision, utilisation d'outils plus lourds à de plus grandes hauteurs, et le tout avec une fiabilité exceptionnelle.

KOBELCO a une fois de plus relevé ces défis avec cette toute nouvelle génération de pelle de démolition à ultra-haute portée. Equipée de l'équipement de démolition NEXT ADVANCE à 4 éléments, la SK1300DLC dispose d'une diversité de combinaisons de flèche et balancier inégalée, pour atteindre des hauteurs de travail variables et s'adapter précisément aux exigences des chantiers complexes, le tout en intégrant une solution de montage et démontage rapide ultra sécurisée, simplifiant son transport entre deux sites.

SK1300D_{LC}

Ultra-haute portée, avec 6 configurations d'équipement pour une polyvalence optimale.

- Equipement grande hauteur à 4 éléments [40 m ou 35 m]
- Equipement grande hauteur à 3 éléments [35 m ou 31 m]
- Equipement court avec rallonge de flèche [24 m]
- Equipement court articulé [21 m / -8 m]



Sélectionnez l'équipement le plus adéquate à vos chantiers et outils, pour atteindre une productivité optimale.

Caractéristiques de l'équipement grande hauteur à 4 éléments

Équipement de démolition NEXT ADVANCE pour les travaux de déconstruction en ultra-hautes portées

Le nouvel équipement de démolition NEXT ADVANCE a été développé pour travailler en toute sécurité à ultra-haute portée avec des outils lourds. Sa structure d'équipement en 4 éléments permet d'atteindre un ratio hauteur de travail et poids de la pince unique pour cette classe de pelle hydraulique, tout en assurant une fiabilité globale exceptionnelle.

Flèche de démolition à double articulation

Grâce à la double articulation de la flèche, la technologie NEXT ADVANCE offre un centre de gravité global optimum pour manipuler des outils lourds de démolition sans aucun compromis sur la stabilité de la machine, ni sur la précision de positionnement de la pince.

Choisissez votre configuration entre 35 m ou 40 m

L'équipement à 4 éléments de cette pelle de 130 tonnes offre une capacité de broyeur à 40 m qui était réservée jusqu'à présent aux machines de classe supérieure. En configuration 35 m, la plage d'outil est encore plus impressionnante.

■ Plage de travail

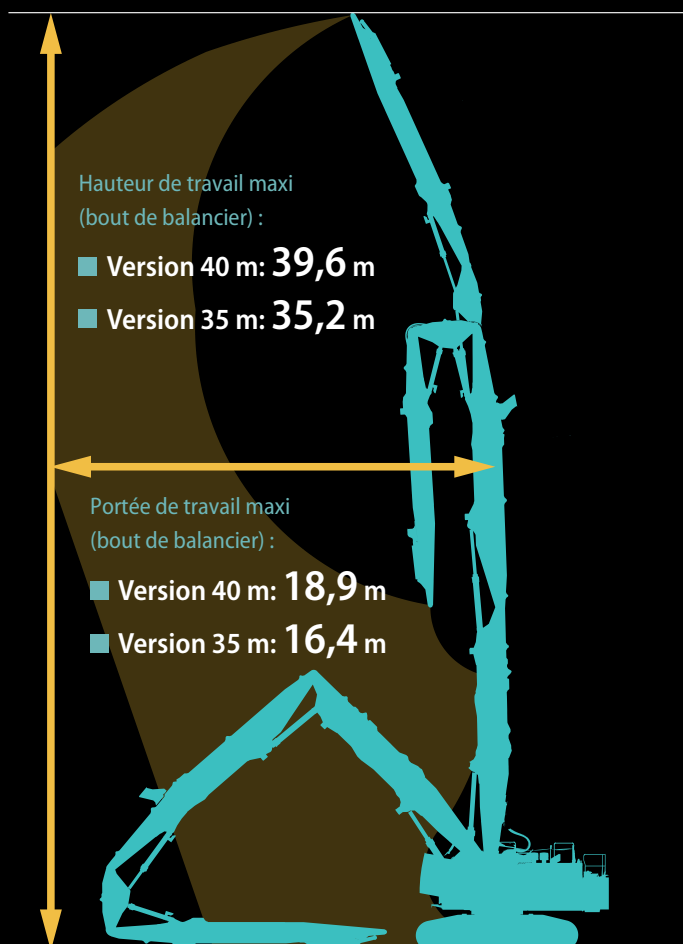

NEXT4ADVANCE

Poids maximal de l'outil :

■ Version 40 m : **4,3 t**

■ Version 35 m : **5,2 t**



Caractéristiques de l'équipement grande hauteur à 3 éléments

La grande stabilité du porteur offre une large plage de travail sécurisée

En configuration grande hauteur à 3 éléments, l'équilibre entre la hauteur de travail et la portée est optimal. Grâce à cet agencement équilibré, un large éventail de situations de démolition peut être réalisé.

Choisissez votre configuration entre 31 m ou 35 m

L'équipement grande hauteur à 3 éléments est disponible en configuration 31 m ou 35 m. Elles offrent respectivement des portées de travail de 21 m et de 19 m, supérieures à celles de l'équipement grande hauteur à 4 éléments.

Poids maximal de l'outil :

- Version 35 m : **5,0 t**
- Version 31 m : **6,1 t**

■ Plage de travail

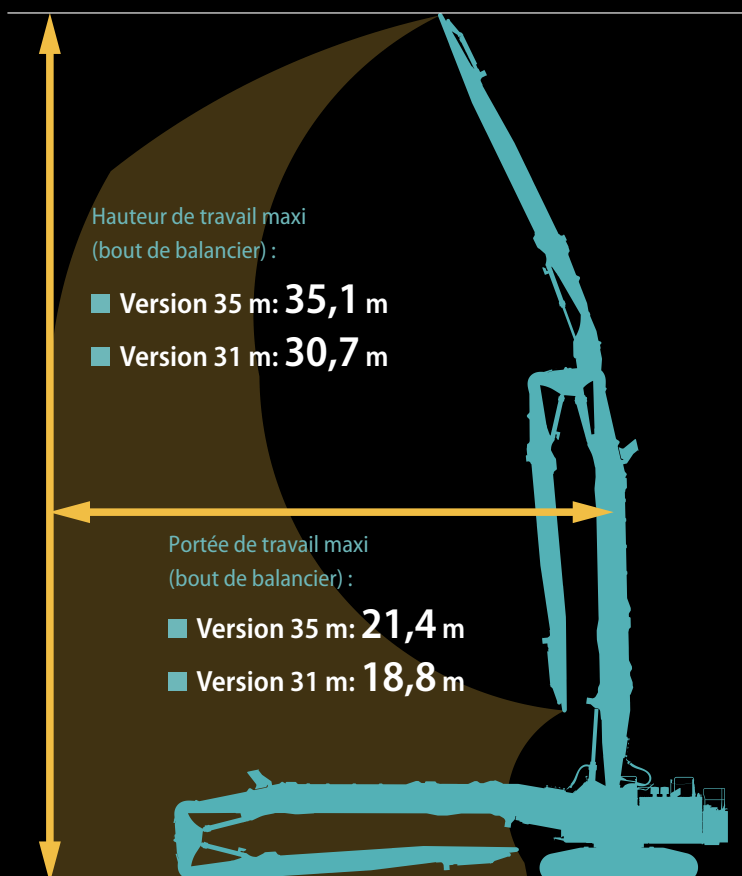

Une machine de démolition négative pour s'attaquer aux broyages de dalles et fondations

Équipement de démolition négative

Sans sa rallonge de flèche, l'équipement court s'attaque aux démolitions négatives

L'équipement de démolition négative permet une large gamme d'applications, de la démolition de bâtiments de faible hauteur à la démolition de fondations. Il existe deux réglages : le mode positif et le mode négatif. Le mode positif offre un bon équilibre entre le poids maximal de l'outil et la portée de travail, ce qui le rend adapté à diverses situations de démolition.

En mode négatif, une plus grosse pince peut être utilisée, ce qui permet un travail puissant et efficace, en particulier dans la démolition négative.

Les deux modes peuvent être facilement sélectionnés sur le moniteur.

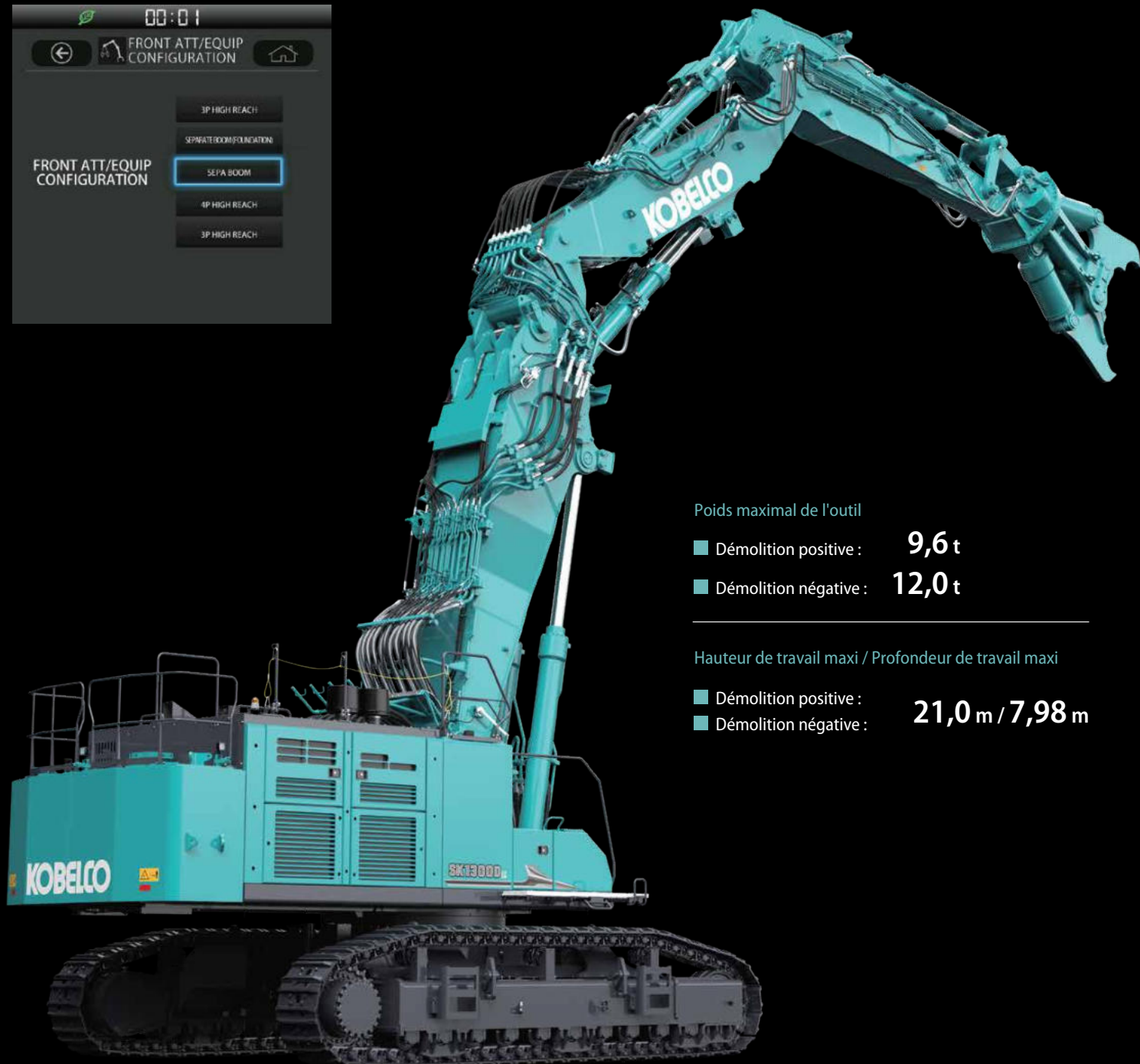

Poids maximal de l'outil

■ Démolition positive : **9,6 t**

■ Démolition négative : **12,0 t**

Hauteur de travail maxi / Profondeur de travail maxi

■ Démolition positive :

21,0 m / 7,98 m

■ Démolition négative :

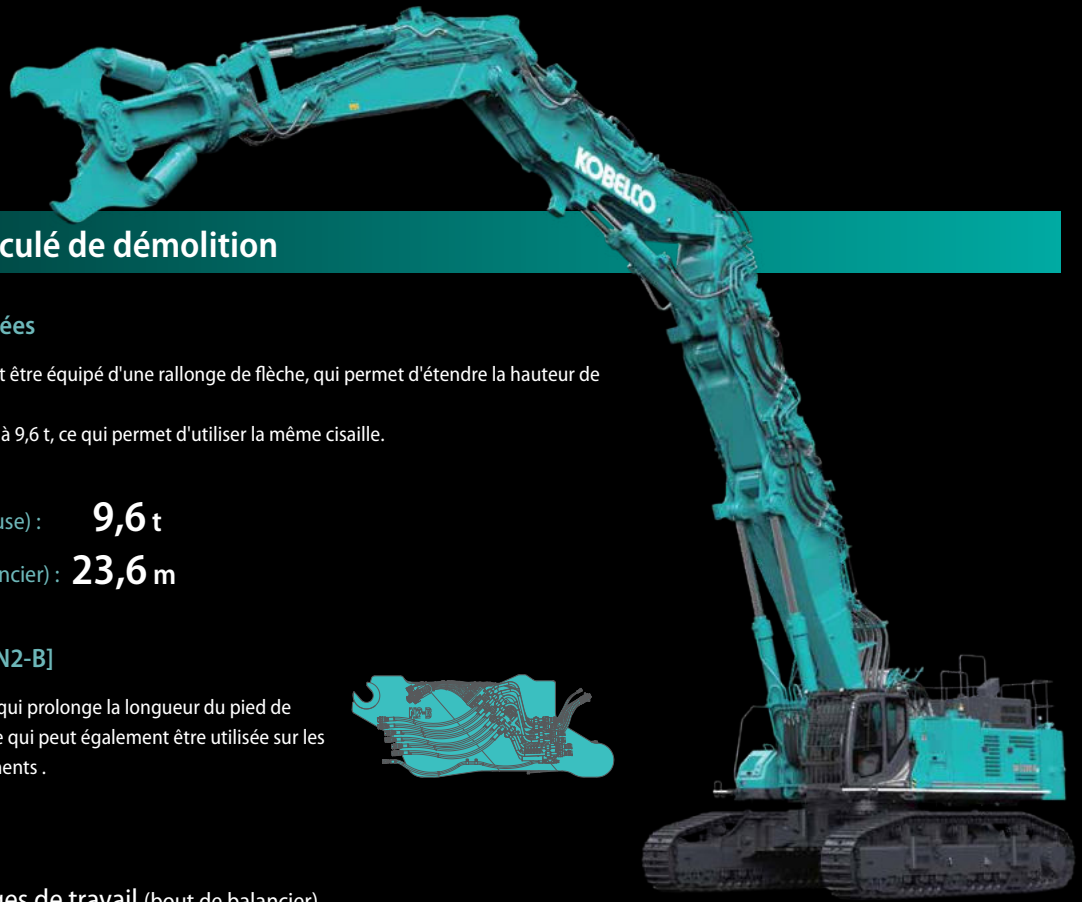

Équipement court articulé de démolition

Atteindre des hauteurs plus élevées

L'équipement de démolition négative peut être équipé d'une rallonge de flèche, qui permet d'étendre la hauteur de travail jusqu'à 24 m au-dessus du sol.

Le poids maximal de l'outil reste le même, à 9,6 t, ce qui permet d'utiliser la même cisaille.

Poids maximal de l'outil (attache incluse) : **9,6 t**

Hauteur de travail maxi (bout de balancier) : **23,6 m**

Rallonge de flèche (type court) [N2-B]

Le rallonge de flèche (N2-B) est une pièce qui prolonge la longueur du pied de flèche. Il s'agit d'une pièce très polyvalente qui peut également être utilisée sur les équipements grande hauteur à 3 et 4 éléments.



■ Tableau comparatif des plages de travail (bout de balancier)

■ Sans rallonge de flèche
(Démolition positive / Démolition négative)

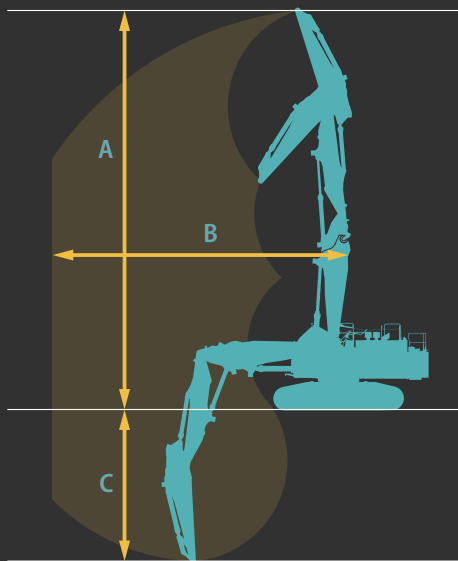

■ Avec rallonge de flèche

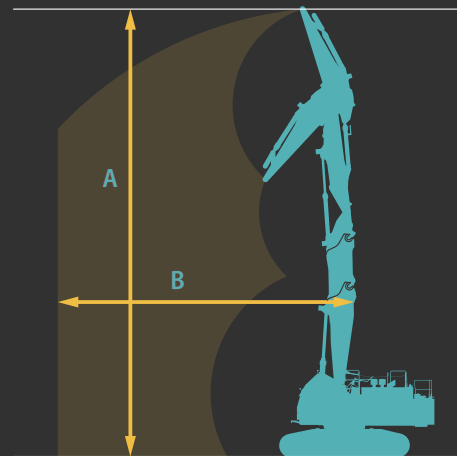

* Avec sa rallonge de flèche, les démolitions négatives ne sont proscrites.

		Sans rallonge de flèche		Avec rallonge de flèche		
		Démolition négative	Démolition positive	Démolition positive		
A	Hauteur de travail maxi	m	21,0	21,0	23,6	
B	Portée maxi	Travail frontal	m	14,2	15,1	15,1
		Travail latéral	m	12,6	13,5	13,6
C	Profondeur de travail maxi	m	7,98	7,98		
Poids maximal de l'outil		kg	12.000	9.600	9.600	

Préparation du site plus efficace et plus rapide

La machine de base n'excède pas un poids de transport de 32 tonnes

Pour répondre aux contraintes de transport, en plus du démontage des trains de chenille, le pied de flèche est équipé d'une attache rapide hydraulique qui dispose de guides d'installation pour faciliter l'assemblage. Ainsi, en cas de contraintes de gabarie routier, il est possible de démonter rapidement le châssis et le pied de flèche pour atteindre un ensemble de 32 tonnes, 3,2 m de large et une hauteur de transport en incluant la remorque de 4,1 m.

Temps de démontage du pied de flèche : **Environ 2 heures**

Poids de la machine de base : **Environ 32 t**
(Hauteur : Environ 4,1 m avec la remorque Largeur : Environ 3,2 m)

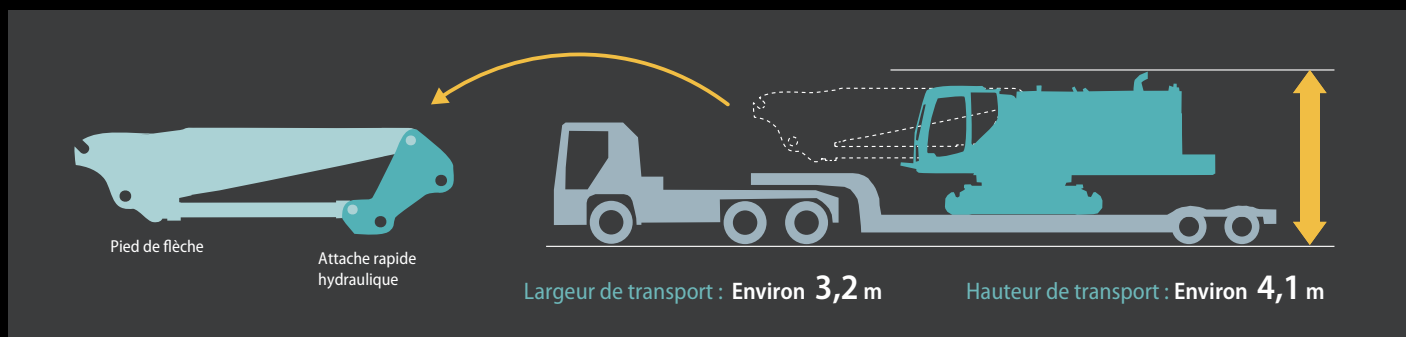

Les attaches rapides d'équipement optimisent les temps de montage/démontage

Les équipements sont équipés d'attache rapide hydraulique pour les segments lourds et d'attache rapide mécanique pour les segments plus légers. Les crochets d'accouplement s'accrochent aux axes tournants, et les axes hydrauliques ou demi-axes suspendus guidés verrouillent la liaison.

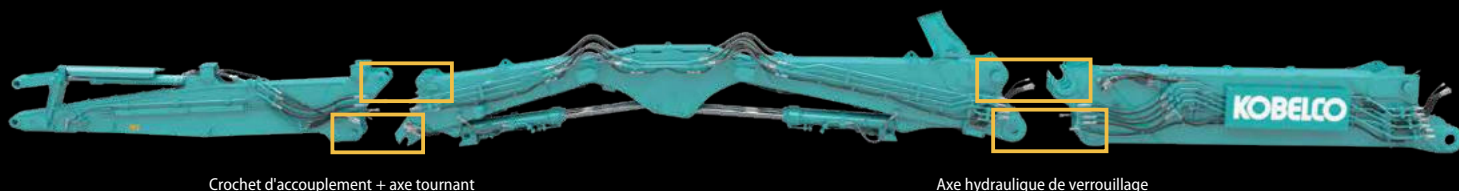

Coupleur hydraulique rapide

Les circuits hydrauliques sont fixés latéralement sur l'équipement pour une meilleure protection et une accessibilité en toute sécurité. Les lignes hydrauliques petit débit disposent d'un coupleur multiple mécanique de type push/pull, alors que les lignes hydrauliques grand débit sont équipées de coupleurs individuels à visser pour une fiabilité optimale. Le système de dépressurisation hydraulique facilite les couplages/désaccouplages.

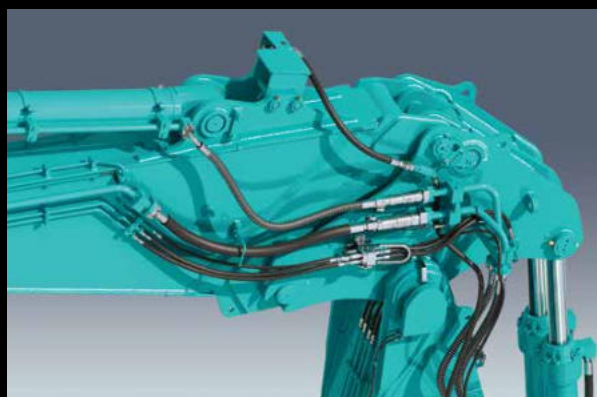

Contrepoids en 2 éléments

Le contrepoids est composé de 2 éléments pour simplifier sa maintenance et son transport. Le contrepoids supérieur se loge dans le contrepoids inférieur, qui est équipé de marche pour un accès sécurisé aux anneaux de levage.

Contrepoids supérieur :
Environ 7,8 t

Contrepoids inférieur :
Environ 14,1 t

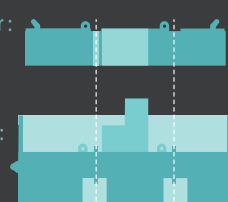

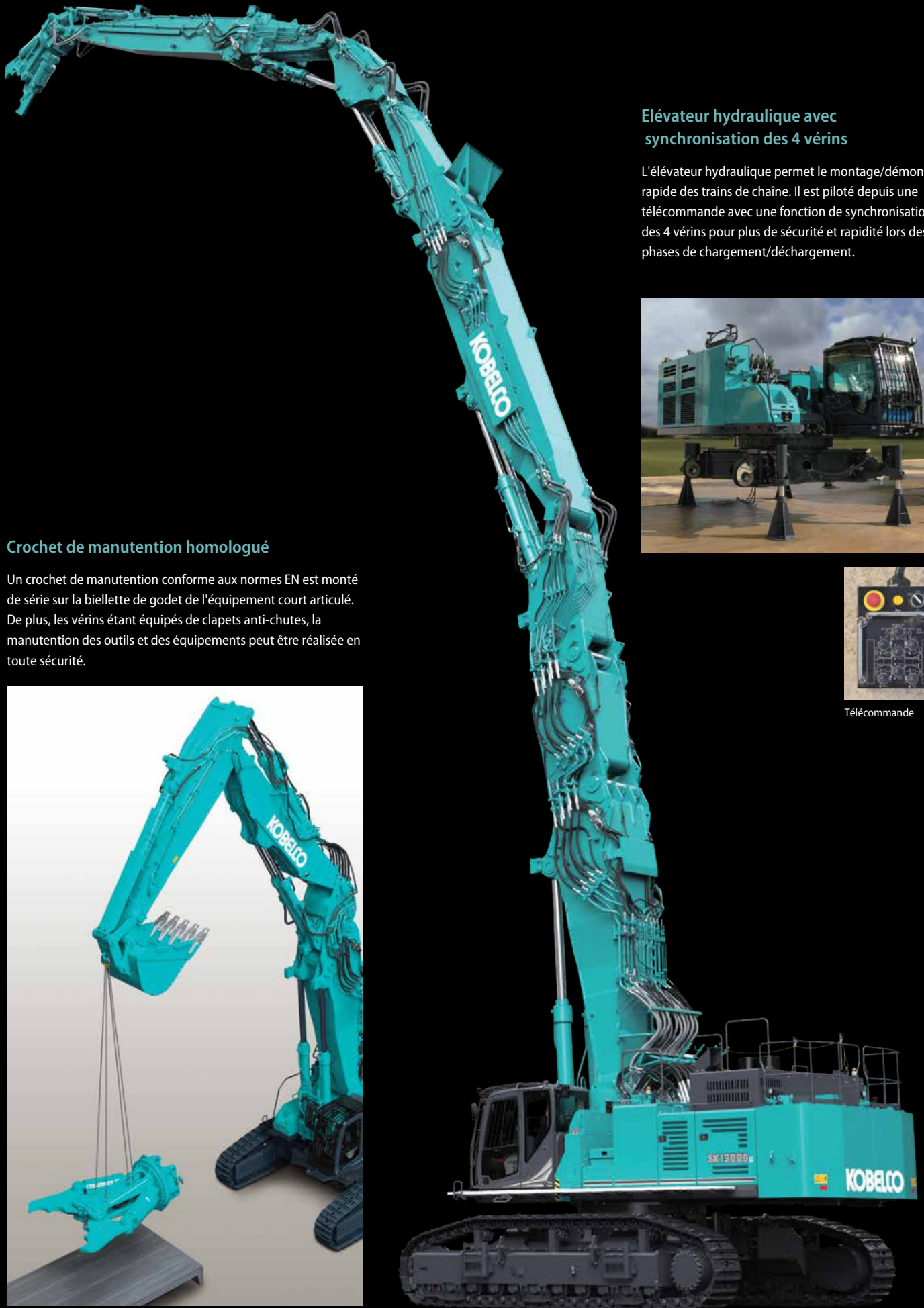

Elévateur hydraulique avec synchronisation des 4 vérins

L'élévateur hydraulique permet le montage/démontage rapide des trains de chaîne. Il est piloté depuis une télécommande avec une fonction de synchronisation des 4 vérins pour plus de sécurité et rapidité lors des phases de chargement/déchargement.

Crochet de manutention homologué

Un crochet de manutention conforme aux normes EN est monté de série sur la biellette de godet de l'équipement court articulé. De plus, les vérins étant équipés de clapets anti-chutes, la manutention des outils et des équipements peut être réalisée en toute sécurité.



Télécommande



Une approche innovante en matière de fonctionnalité et de design

Cabine inclinable de démolition à vision panoramique

La cabine inclinable de démolition se distingue par des spécifications dédiées telles que la vision panoramique verticale, les protections renforcées contre les chutes d'objets, les multiples caméras et bien d'autres fonctionnalités astucieuses.



En plus de l'appuie-tête standard, un large appuie-nuque compatible avec les casques de sécurité est inclus.



Vitre supérieure avec store déroulant à large ouverture et essuie glace



Les informations sont regroupées devant l'opérateur. Le moniteur reste également dans son champ de vision.

6 caméras pour une visibilité intégrale

Rien de plus sécurisant pour le chauffeur que de pouvoir visualiser précisément le périmètre de travail et l'outil d'attaque. 4 caméras sont affichables simultanément sur les 2 écrans juxtaposés sur le montant droit de la cabine, et sélectionnables via un commutateur rotatif. 3 caméras couvrent la droite, l'arrière et la gauche de la tourelle. 1 caméra est dédiée au dessous de tourelle. 2 caméras, une grand angle et une loupe, sont dédiées à l'outil. La vigilance du chauffeur est ainsi totale, ne laissant aucune chance aux manœuvres hasardeuses ou incertaines, véritables ennemies de la sécurité.

Caméras de droite/arrière en vision rectiligne



Eagle Eye View



Vue de haut



Vision panoramique des 3 caméras



Commutateur rotatif

Image 1 : Caméra zoom de l'outil
Image 2 : Caméra grand angle de l'outil
Image 3 : Caméra sous la tourelle

*Les caméras de balancier ne sont installées que sur l'équipement long.
*L'image affichée sur le moniteur peut être facilement commutée entre les trois modes.

Cabine inclinable spéciale démolition

De série, la cabine est inclinable jusqu'à 30°. L'inclinaison de la cabine assure au chauffeur une visibilité et un confort optimaux durant les phases de démolition de grande hauteur. Les vitres blindées frontales et de toit offrent une vision panoramique, sans montant obstruant la visibilité sur l'outil de démolition.



Vision panoramique sans montant dans le champ de vision



Protection de toit de série



La cabine est inclinable jusqu'à 30°



Rétroéclairage à LED

Tous les interrupteurs et molettes de commandes du tableau de bord sont rétroéclairés pour simplifier votre utilisation, même dans la pénombre ou de nuit.

Molette de navigation

Cette molette intègre plusieurs fonctions pour naviguer dans les menus du moniteur et sélectionner les paramètres machine les plus adéquates à votre application. Même avec les mains gantées, l'opérateur peut régler diverses fonctions de la machine en un clin d'œil.



Plus d'heures de fonctionnement et une meilleure sécurité du chauffeur

Affichage dédié aux pelles de démolition

Compatible avec les cabines inclinables, le moniteur affiche l'inclinaison gauche-droite et avant-arrière du châssis. Le rayon et la hauteur de travail sont affichés sur le moniteur, ce qui permet de visualiser avec précision le positionnement de la machine.

CUSTOM NIBBLER(1)	
3P HIGH REACH	
RADIUS	4.5m
HEIGHT	5.6m
BOOM ANGLE	92°
+ ()	0.0°
+ ()	0.0°

Working height

Base machine tilt

Système de contrôle de stabilité avec détection de l'orientation de tourelle

Le moniteur informe le chauffeur de la position de l'équipement en temps réel. Ainsi, un coefficient de stabilité est calculé et une alarme sonore continue retentit au cas où la stabilité de la machine serait compromise. L'évaluation de la stabilité de la machine tient compte de la position de la tourelle. En travail frontal dans l'axe du châssis, la zone à risque de basculement sera moins restreinte qu'en travail latéral, où l'équilibre est plus précaire.



Alerte de stabilité

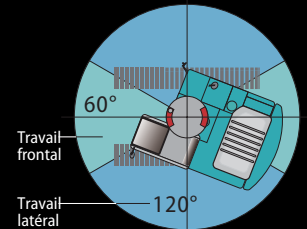

Travail frontal

Travail latéral

Puissant éclairage LED pour une visibilité optimale de nuit

9 projecteurs de travail à LED à haute intensité équipent la machine pour offrir une visibilité irréprochable au chauffeur.



1 sur la tourelle

2 en haut de la cabine



1 en dessous de la cabine

2 sur l'équipement

3 sur le contrepoids

Système anticollision de l'outil avec la cabine

Le dispositif émet tout d'abord une alarme sonore à l'approche de l'habitacle, puis bloque le mouvement de l'équipement si l'outil se rapproche trop dangereusement de la structure. Le chauffeur est ainsi libéré de tout stress, et peut se concentrer sur le travail à effectuer en toute sécurité.

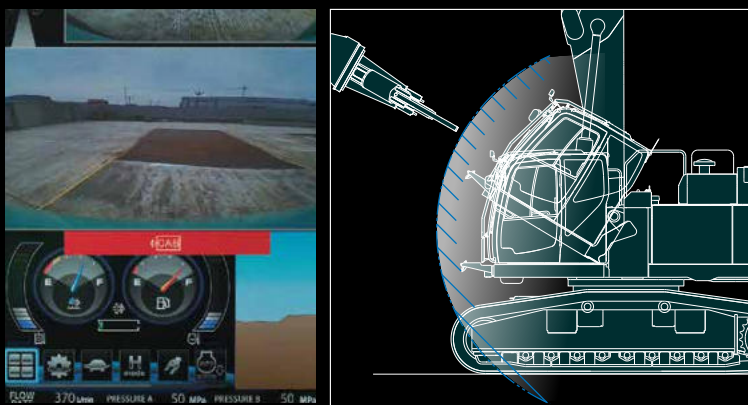

Alarme du système anticollision





Protection des vérins de flèche articulée
Protection des 2 vérins de l'articulation de flèche de l'équipement court de démolition.



Protection de vérin d'outil
Protection de vérin de cavage guidé et renforcé, à structure caissonnée.

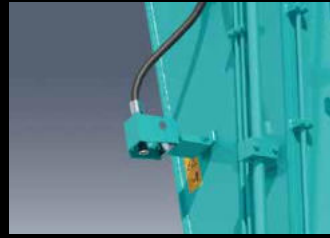

2 buses de pulvérisation d'eau
Les balanciers sont équipés de deux buses de pulvérisation d'eau pour abattre les poussières.



Commande de la 2^{ème} articulation
Commande dédiée à la deuxième articulation de l'équipement grande hauteur à 4 éléments.

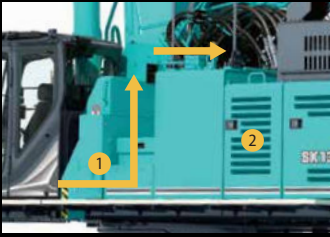

1 Ajout d'une passerelle côté gauche
Des marches et rambardes de sécurité sur le réservoir d'huile hydraulique facilitent l'accès à la tourelle.



2 Passerelle de maintenance
Une large passerelle sécurisée facilite l'accès aux points de contrôle et d'entretien en milieu de tourelle.



Ventilateurs réversibles
Le système de refroidissement est protégé des poussières par des ventilateurs réversibles automatiques.

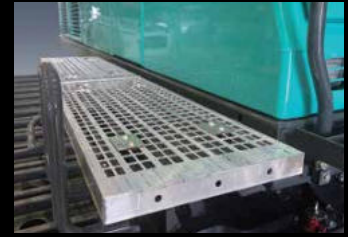

Passerelles amovibles
Des passerelles sont prévues sur les côtés gauche et droit de la tourelle, pour sécuriser l'accès à l'entretien.

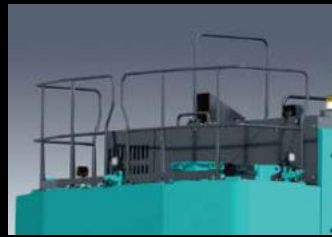
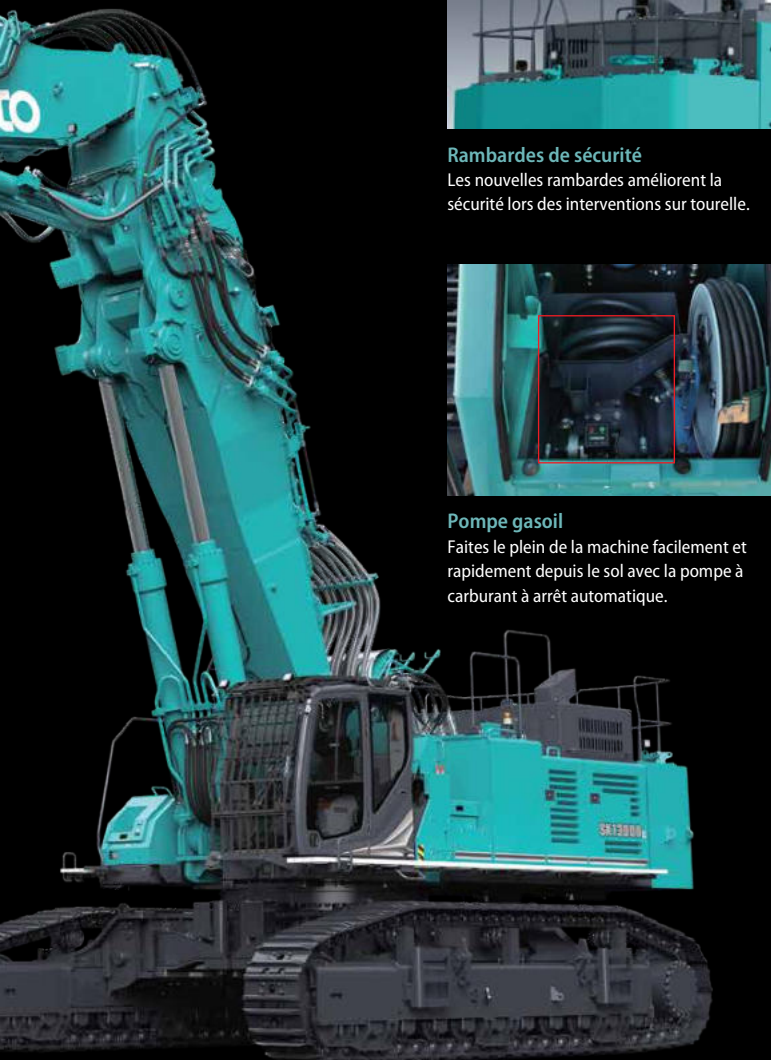

Rambardes de sécurité
Les nouvelles rambardes améliorent la sécurité lors des interventions sur tourelle.

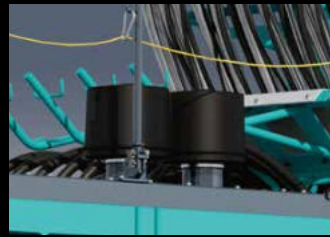

Préfiltres à air cycloniques
Des préfiltres à air cycloniques renforcent l'efficacité du système de filtration.



Pompe de graissage électrique
Graissage rapide et facile des axes.

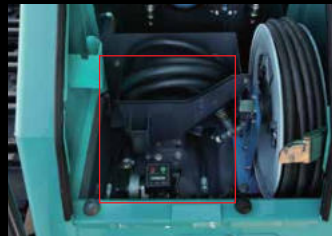

Pompe gasoil
Faites le plein de la machine facilement et rapidement depuis le sol avec la pompe à carburant à arrêt automatique.



Filtration des lignes de drain
Exclusif à Kobelco, et pour une fiabilité sans faille, les circuits hydrauliques de retour de fuite sont filtrés efficacement.



Boîtes à outils inférieures
Des boîtes à outils sont montées de série à l'avant et à l'arrière du châssis inférieur.



Clapets de sécurité
Les vérins de pied de flèche et de l'équipement court sont équipés de clapets de sécurité pour manutentionner sans risque.



Mégaphone extérieur
Le chauffeur peut alerter ses collègues au sol sans quitter les commandes de la machine.

Les multiples attaches rapides et éléments communs offrent un panel d'équipement étendu

Chaque élément de l'équipement dispose d'une attache rapide pour adapter facilement sa configuration aux besoins des chantiers. De plus, pour un faible investissement, vous pouvez développer dans le temps la versatilité de votre pelle de démolition.

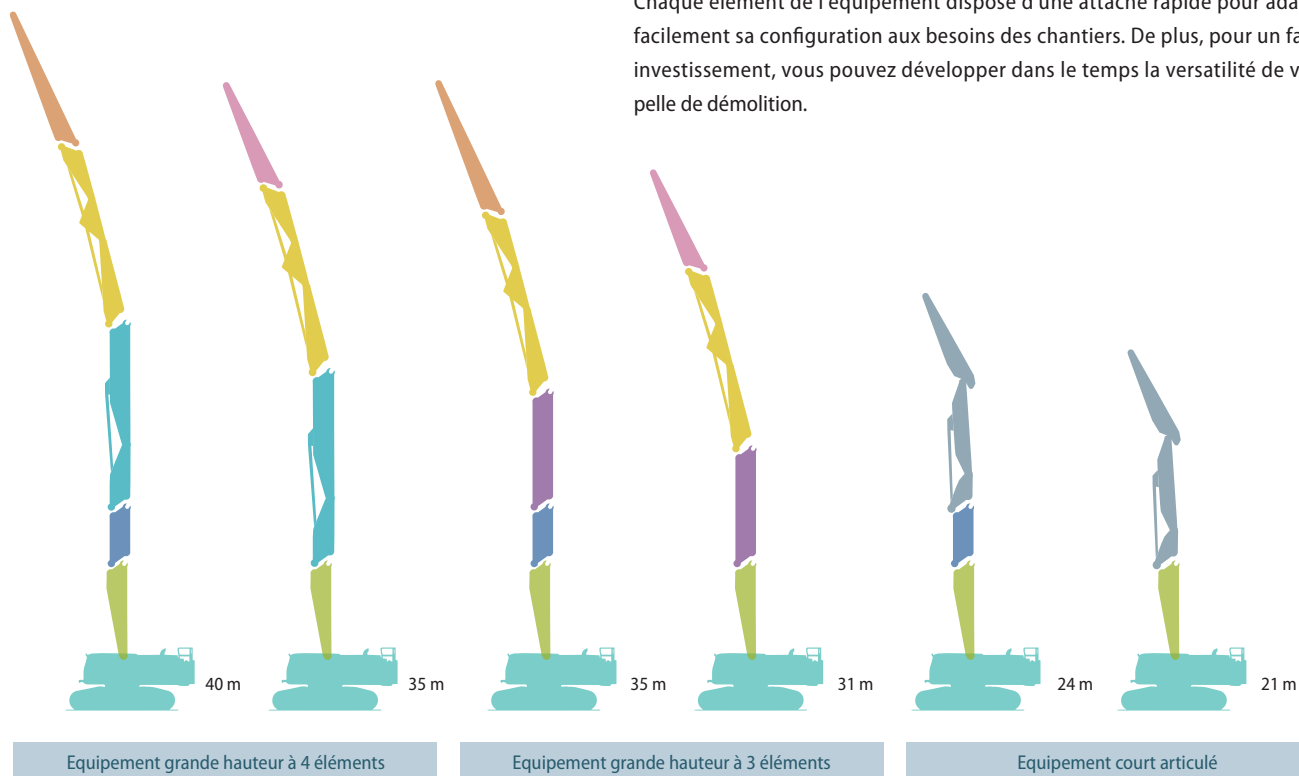

■ Gamme d'équipements et compatibilité

*Les équipements de même couleur sont identiques.

	Equipement grande hauteur à 4 éléments		Equipement grande hauteur à 3 éléments		Equipement court articulé	
	40 m type	35 m type	35 m type	31 m type	Avec rallonge de flèche	Sans rallonge de flèche
Diamètre d'axe en bout de balancier mm	ø90	ø100	ø90	ø100	ø130	ø130
Balancier long [N8-B]	●		●			
Balancier standard [N8-A]		●		●		
Flèche secondaire articulée [N5+N6+N7]	●	●	●	●		
Flèche primaire articulée [N3+N4]	●	●				
Flèche primaire droite [N2-A]			●	●		
Rallonge de flèche [N2-B]	●		●		●	
Equipement court articulé					●	●
Pied de flèche [N1]	●	●	●	●	●	●

Caractéristiques

SK1300D_{LC}
SK1300DLC-11



Moteur

Modèle	ISUZU 6WG1
Type	Moteur diesel 4 temps refroidi par eau, à injection directe suralimentée, à admission refroidie, conforme Stage V.
Nb de cylindres	6
Alésage et course	147 mm x 154 mm
Cylindrée	15,681 l
Puissance nominale	519 ch / 1 800 tr/min (ISO 14396)
Couple maxi	2,250 N·m / 1 300 tr/min (ISO 14396)



Circuit hydraulique

Pompe	
Type	Deux pompes à pistons axiaux + une pompe à engrenages + une pompe de pilotage
Débit de refoulement maxi	2 x 504 l/min 1 x 49,3 l/min 1 x 30,1 l/min
Réglage du clapet de décharge	
Flèche, balancier et godet	33,0 MPa
Power Boost	34,0 MPa
Translation	33,0 MPa
Orientation	25,9 MPa
Circuit de pilotage	5,0 MPa
Circuits	ouverture / fermeture 25,0 MPa / 33,0 MPa (d'usine / max.)
auxiliaires	rotation 20,6 MPa
Pompe de pilotage	À engrenages
Distributeur principal	5+5+1 tiroirs x 1 tiroir
Radiateur d'huile	À air



Système d'orientation

Moteur d'orientation	2 moteurs à pistons axiaux à cylindrée fixe
Frein	Hydraulique à verrouillage automatique dès que le manipulateur d'orientation est en position neutre
Frein de stationnement	Multidisque à bain d'huile
Vitesse de rotation	3,3 tr/min (équipement grande hauteur) 6,0 tr/min (équipement court articulé)
Rayon de rotation arrière	315 kN·m



Capacités de remplissage

Réservoir à carburant	960 l
Circuit de refroidissement	87,9 l
Huile moteur	57 l
Réducteur de translation	2 x 44 l
Swing reduction gear	2 x 16 l
Réducteur d'orientation	599 l au réservoir 1 070 l en incluant les circuits hydrauliques
Réservoir AdBlue	83 l



Système de translation

Moteurs de translation	2 moteurs bi-vitesses à pistons de cylindrée variable
Freins de translation	Freins hydrauliques
Freins de parc	Freins multidisque à bain d'huile
Nombre de tuiles	55 par côté
Vitesse de translation	4,2 / 2,6 km/h
Pente franchissable	18 % {10 °}



Cabine et commandes

Cabine	
Cabine inclinable à 30° de démolition en acier, tous temps, insonorisée, suspendue par ressorts et plots d'huile siliconée, et équipée d'un épais tapis de sol isolant	
Commande	
2 leviers et 2 pédales de translation	
2 manipulateurs, 1 pédibulateur et 1 levier de pilotage d'équipement	
Accélérateur moteur rotatif électrique	
Niveaux sonores	
Externes	108 dB(A) (2000 / 14 / EC)
Chauffeur	74 dB(A) (ISO 6396)
Niveaux vibratoires	
Mains/bras*	≤ 2,5 m/s ²
Corps*	≤ 0,5 m/s ²

*Pour l'évaluation des risques selon 2002/44/CE, consultez le document ISO/TR 25398:2006



Vérins

		Alésage x course (mm)	
Configuration		Équipement grande hauteur à 4 éléments	
		40 m	35 m
Vérins de pied de flèche	[N1]	240 x 2 305	
Vérins de flèche primaire	[N3+N4]	210 x 1 880	
Vérins de flèche secondaire	[N5+N6+N7]	190 x 1 580	
Vérins de balancier	[N5+N6+N7]	170 x 1 480	
Vérin de godet	[N8-B / N8-A]	150 x 1 193	160 x 1 410
Configuration		Équipement grande hauteur à 3 éléments	
		35 m	31 m
Vérins de pied de flèche	[[N1]	240 x 2 305	
Vérins de flèche secondaire	[N5+N6+N7]	190 x 1 580	
Vérins de balancier	[N5+N6+N7]	170 x 1 480	
Vérin de godet	[N8-B / N8-A]	150 x 1 193	160 x 1 410
Configuration		Équipement court articulé	
Vérins de pied de flèche	[[N1]	240 x 2 305	
Vérins de flèche secondaire		190 x 1 745	
Vérins de balancier		190 x 1 745	
Vérin de godet		210 x 1 570	

Poids en ordre de marche et pression au sol

Configuration	Équipement grande hauteur à 4 éléments			
	40 m	35 m		
Poids en ordre de marche	137 700 kg	133 600 kg		
Pression au sol	171 kPa	166 kPa		
Configuration	Équipement grande hauteur à 3 éléments			
	35 m	31 m		
Poids en ordre de marche	131 200 kg	127 300 kg		
Pression au sol	163 kPa	158 kPa		
Configuration	Équipement court articulé			
	Avec rallonge de flèche	Démolition positive	Démolition négative	
Poids en ordre de marche	132 200 kg	127 400 kg	129 800 kg	
Pression au sol	164 kPa	158 kPa	161 kPa	

*Poids maxi de l'outil inclus

Caractéristiques



Dimensions

■ Dimensions (machine de base + pied de flèche)

Unité : mm

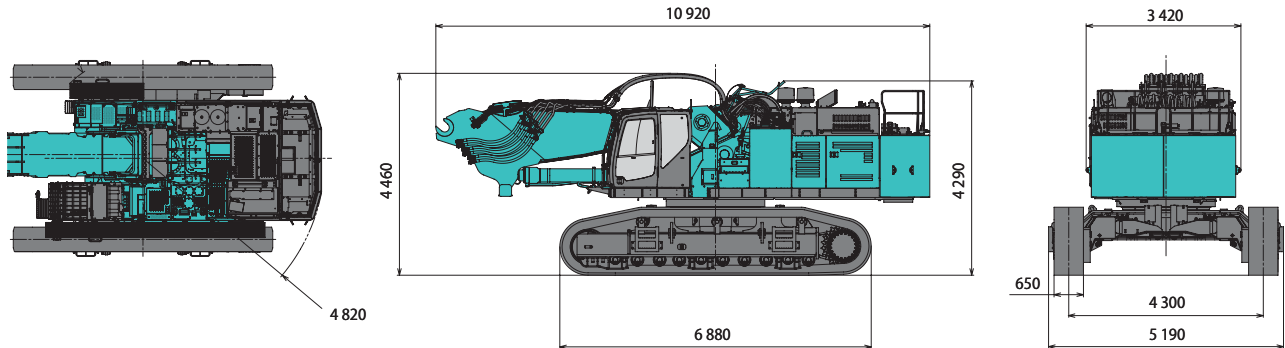

■ Dimensions de la machine assemblée

● Equipement grande hauteur à 4 éléments

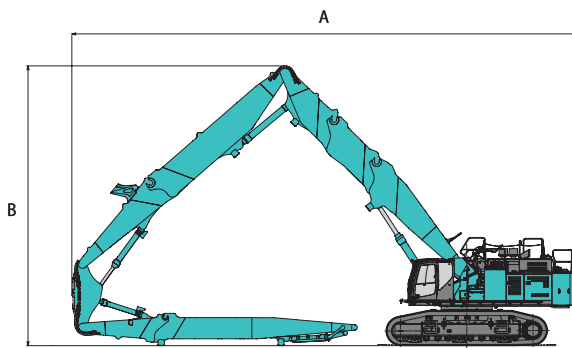

Unité : mm

	40 m	35 m
A Longueur hors-tout	21 570	19 810
B Hauteur hors-tout	11 920	10 750

● Equipement grande hauteur à 3 éléments

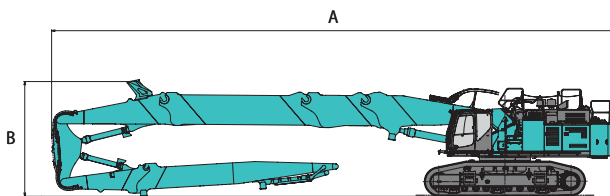

Unité : mm

	35 m	31m
A Longueur hors-tout	24 090	21 550
B Hauteur hors-tout	4 980	4 980

● Equipement court articulé avec rallonge de flèche

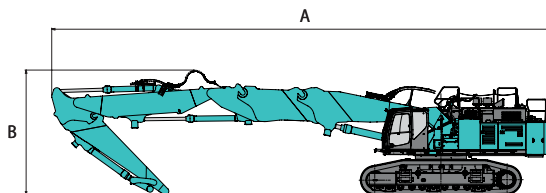

Unité : mm

	24 m
A Longueur hors-tout	21 350
B Hauteur hors-tout	5 330

● Equipement court articulé

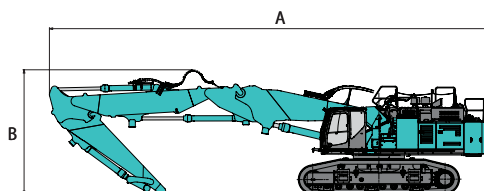

Unité : mm

	Démolition positive	Démolition négative
A Longueur hors-tout	18 800	
B Hauteur hors-tout	5 310	

Dimensions et poids de transport

● Machine de base

Unité : mm

Machine de base (sans contrepoids, sans chenilles)

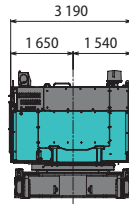
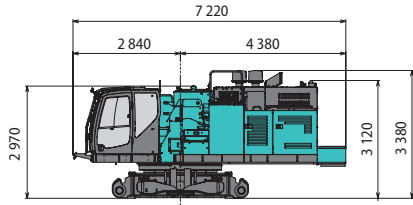

Poids : 32 200 kg

Contrepoids supérieur et rambardes

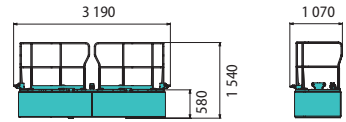

Poids : 7 800 kg

Chenilles (750 mm)

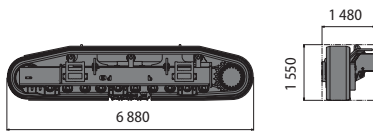

Poids : 30 200 kg (15 100 kg×2)

Chenilles (650 mm)

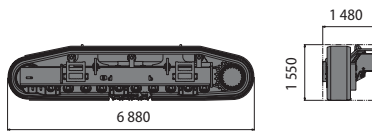

Poids : 29 400 kg (14 700 kg×2)

Contrepoids inférieur (caisson)

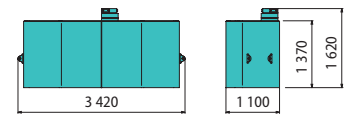

Poids : 14 100 kg

● Équipement long

Unité : mm

Pied de flèche [N1]

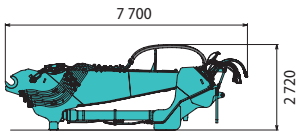

Largeur hors-tout : 1 760 mm Poids : 15 800 kg

Flèche primaire droite [N2-A]

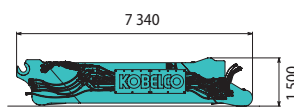

3 éléments / 35 m 3 éléments / 31 m

Largeur hors-tout : 1 620 mm Poids : 6 380 kg

Rallonge de flèche (type court) [N2-B]

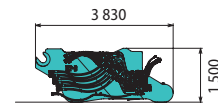

4 éléments / 40 m 3 éléments / 35 m court articulé

Largeur hors-tout : 1 630 mm Poids : 4 810 kg

Flèche primaire articulée [N3+N4]

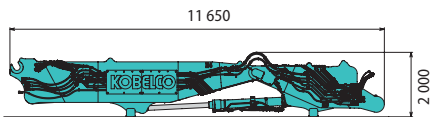

4 éléments / 40 m 4 éléments / 35 m

Largeur hors-tout : 1 630 mm Poids : 13 700 kg

Flèche secondaire articulée [N5+N6+N7]

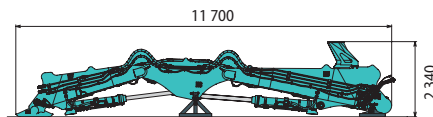

4 éléments / 40 m 4 éléments / 35 m 3 éléments / 35 m 3 éléments / 31 m

Largeur hors-tout : 1 400 mm Poids : 11 400 kg

Balancier standard [N8-A]

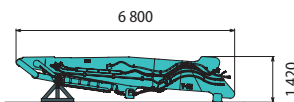

4 éléments / 40 m 3 éléments / 31 m

Largeur hors-tout : 1 050 mm Poids : 4 130 kg

Balancier long [N8-B]

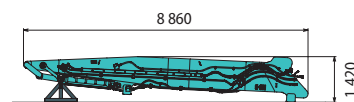

4 éléments / 40 m 3 éléments / 35 m

Largeur hors-tout : 1 010 mm Poids : 4 280 kg

● Équipement court articulé

Unité : mm

Pied de flèche [N1]

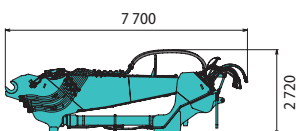

Largeur hors-tout : 1 760 mm Poids : 15 800 kg

Flèche articulée + balancier court

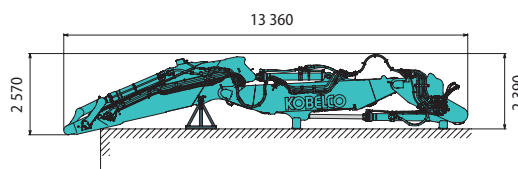

Largeur hors-tout : 1 630 mm Poids : 18 100 kg

Rallonge de flèche [N2-B]

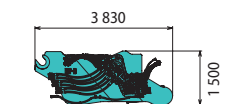

Largeur hors-tout : 1 630 mm Poids : 4 810 kg

Caractéristiques



Plages de travail

Équipement grande hauteur à 4 éléments

Unité : mm

● Version 40 m

Poids maximal de l'outil = 4 300 kg

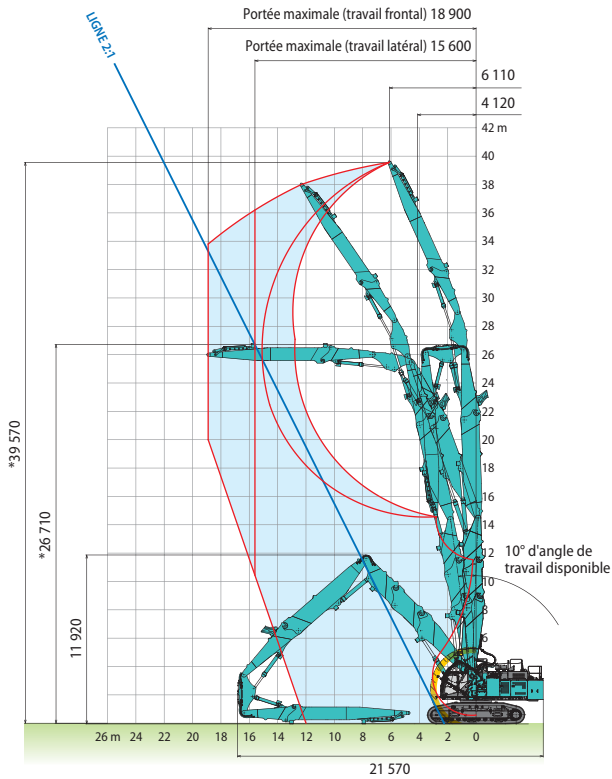

● Version 35 m

Poids maximal de l'outil = 5 200 kg

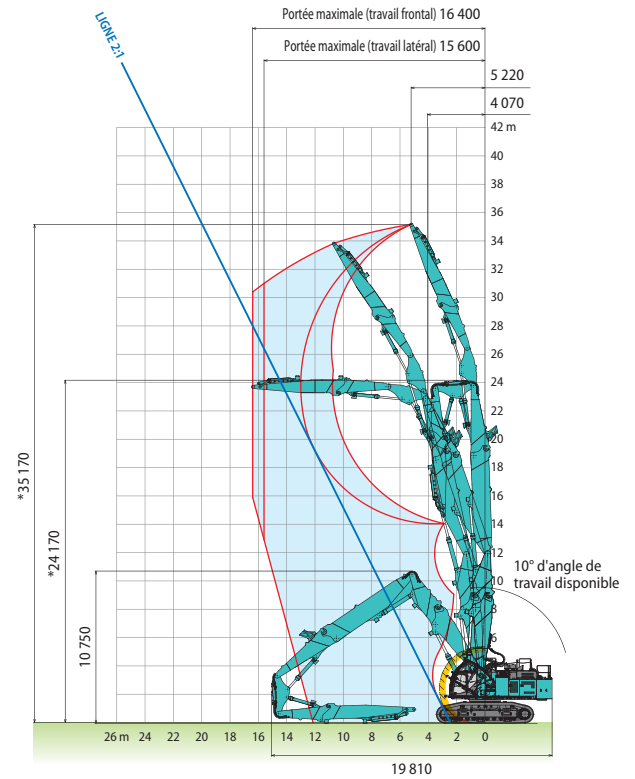

Équipement grande hauteur à 3 éléments

Unité : mm

● Version 35 m

Poids maximal de l'outil = 5 050 kg

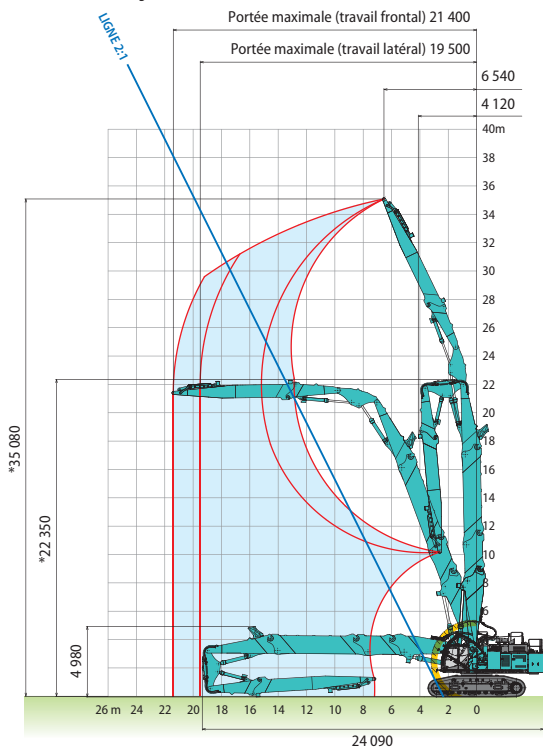

● Version 31 m

Poids maximal de l'outil = 6 100 kg

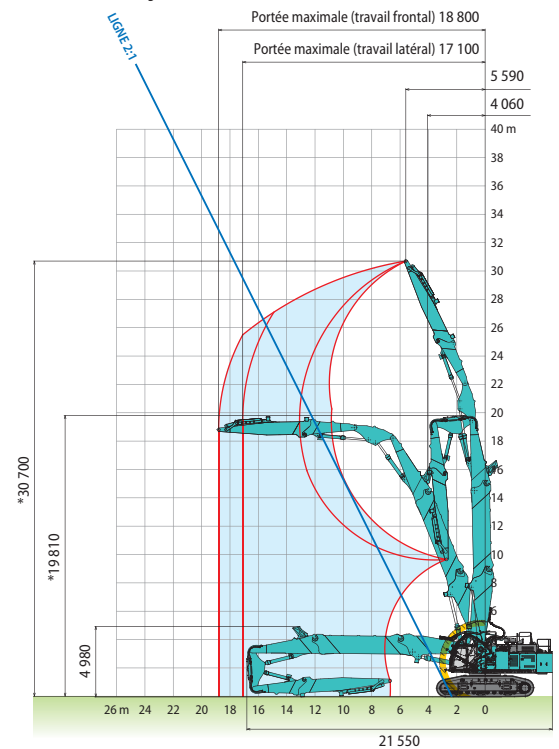

*Hors hauteur de l'arête de chenille.

■ Système anticollision de cabine dans la zone de travail. *Cote en bout d'outil donnée pour une pince Kobelco en montage direct.

Équipement court articulé avec rallonge de flèche

Unité : mm

Poids maximal de l'outil = 9 600 kg

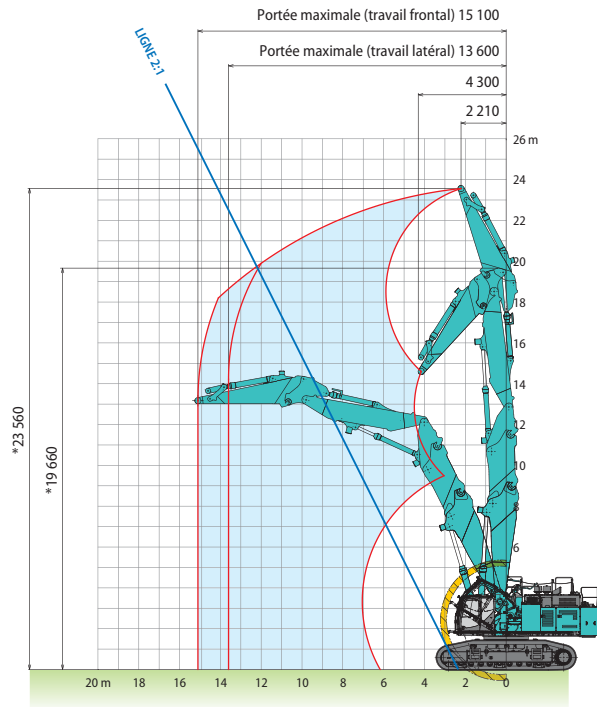

Équipement court articulé

Unité : mm

● Démolition positive

Poids maximal de l'outil = 9 600 kg

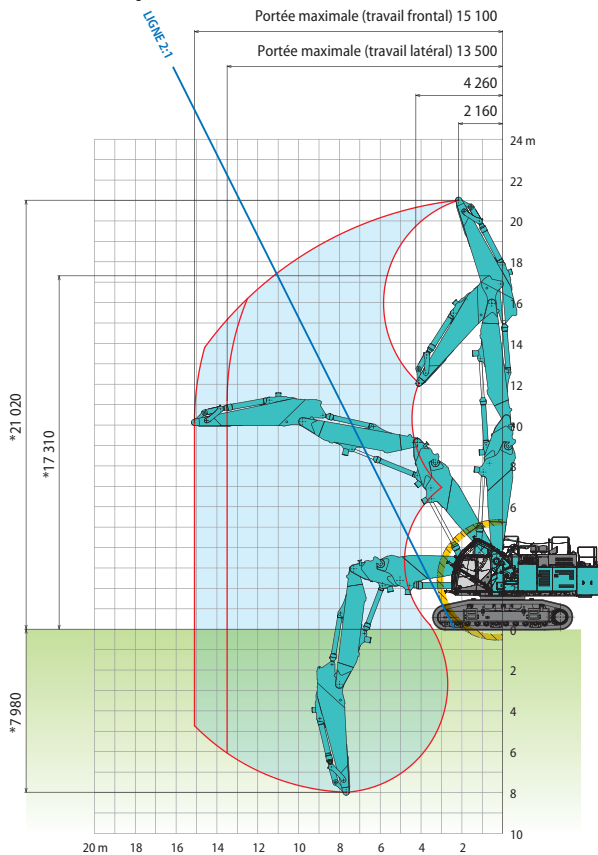

● Démolition négative

Poids maximal de l'outil = 12 000 kg

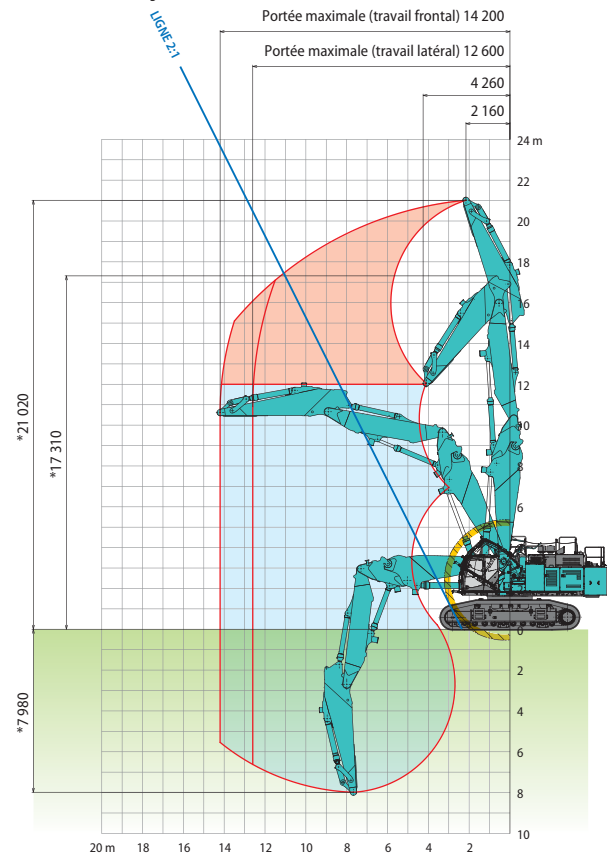

*Hors hauteur de l'arête de chenille.

■ Système anticollision de cabine dans la zone de travail. *Cote en bout d'outil donnée pour une pince Kobelco en montage direct.

Capacités de levage

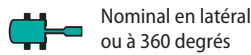
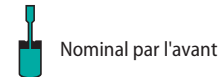
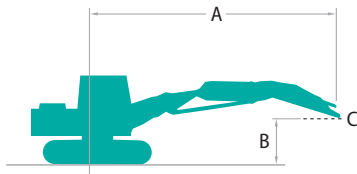

A - Portée de l'axe de rotation à la biellette de godet
 B - Hauteur de la biellette de godet au-dessus/au-dessous du sol
 C - Point de levage
 Réglage du clapet de décharge : 33,0 MPa

SK1300DLC		Flèche articulée		Sans outil		Contrepoids : 21 900 kg		Chenilles : 650 mm					
B Hauteur	Rayon A	3,0 m		4,5 m		6,0 m		7,5 m		9,0 m		10,5 m	
19,5 m	kg			*19 850	*19 850	*12 480	*12 480	*12 960	*12 960				
18,0 m	kg					*16 800	*16 800	*16 630	*16 630	*9 570	*9 570		
16,5 m	kg					*14 800	*14 800	*15 290	*15 290	*8 090	*8 090	*8 160	*8 160
15,0 m	kg					*13 260	*13 260	*14 140	*14 140	*14 850	*14 850	*7 300	*7 300
13,5 m	kg					*12 360	*12 360	*13 580	*13 580	*14 560	*14 560	*6 850	*6 850
12,0 m	kg			*10 700	*10 700	*12 600	*12 600	*14 080	*14 080	*15 150	*15 150	*15 790	*15 790
10,5 m	kg			*19 190	*19 190	*18 450	*18 450	*17 540	*17 540	*17 690	*17 690	*17 660	*17 660
9,0 m	kg			*48 030	*48 030	*42 090	*42 090	*34 420	*34 420	*25 820	*25 820	*15 190	*15 190
7,5 m	kg			*53 220	*53 220	*42 490	*42 490	*35 570	*35 570	*22 690	*22 690	*19 210	*19 210
6,0 m	kg			*23 370	*23 370	*28 790	*28 790	*29 090	*29 090	*24 590	24 080	*21 630	19 050
4,5 m	kg					*19 080	*19 080	*24 830	*24 830	*26 570	22 400	*22 920	17 680
3,0 m	kg					*15 660	*15 660	*19 230	*19 230	*26 840	20 970	*23 820	16 620
1,5 m	kg			*14 390	*14 390	*14 530	*14 530	*16 870	*16 870	*22 300	19 950	*22 100	15 910
Au sol	kg			*14 700	*14 700	*14 240	*14 240	*15 920	*15 920	*20 450	19 400	*19 820	15 530
-1,5 m	kg	*22 060	*22 060	*26 600	*26 600	*38 250	*38 250	*15 710	*15 710	*17 530	*17 530	*17 030	15 410
-3,0 m	kg	*26 710	*26 710	*31 960	*31 960	*43 560	42 340	*36 540	29 700	*30 200	22 750	*13 720	*13 720
-4,5 m	kg			*37 630	*37 630	*42 360	*42 360	*34 640	29 560	*28 830	22 520	*24 270	18 080
-6,0 m	kg			*43 650	*43 650	*38 090	*38 090	*31 510	29 850	*26 260	22 690	*21 430	18 050
-7,5 m	kg					*31 790	*31 790	*26 470	*26 470	*21 120	*21 120	*15 600	*15 600

SK1300DLC		Flèche articulée		Sans outil		Contrepoids : 21 900 kg		Chenilles : 650 mm						
B Hauteur	Rayon A	12,0 m		13,5 m		15,0 m		16,5 m		18,0 m		À portée maxi		
													Rayon	
19,5 m	kg											*13 240	*13 240	7,70 m
18,0 m	kg											*10 420	*10 420	10,35 m
16,5 m	kg	*8 720	*8 720									*9 000	*9 000	12,25 m
15,0 m	kg	*7 410	*7 410	*7 920	*7 920							*8 130	*8 130	13,72 m
13,5 m	kg	*6 870	*6 870	*7 010	*7 010							*7 550	*7 550	14,89 m
12,0 m	kg	*6 620	*6 620	*6 670	*6 670	*6 820	*6 820					*7 150	*7 150	15,83 m
10,5 m	kg	*6 560	*6 560	*6 560	*6 560	*6 590	*6 590	*6 830	*6 830			*6 870	*6 870	16,58 m
9,0 m	kg	*9 660	*9 660	*6 620	*6 620	*6 570	*6 570	*6 570	*6 570			*6 690	*6 690	17,16 m
7,5 m	kg	*13 300	*13 300	*6 850	*6 850	*6 720	*6 720	*6 580	*6 580			*6 590	*6 590	17,59 m
6,0 m	kg	*16 960	15 620	*7 510	*7 510	*7 010	*7 010	*6 740	*6 740			*6 560	*6 560	17,88 m
4,5 m	kg	*20 390	14 660	*9 880	*9 880	*7 430	*7 430	*7 000	*7 000	*6 600	*6 600	*6 590	*6 590	18,05 m
3,0 m	kg	19 800	13 870	*11 380	*11 380	*7 990	*7 990	*7 350	*7 350	*6 720	*6 720	*6 680	*6 680	18,08 m
1,5 m	kg	19 180	13 270	*11 560	11 240	*8 670	*8 670	*7 760	*7 760			*6 840	*6 840	17,99 m
Au sol	kg	*17 650	12 900	*10 910	*10 910	*9 430	9 390	*8 160	*8 160			*7 090	*7 090	17,77 m
-1,5 m	kg	*15 430	12 740	*12 280	10 790	*10 170	9 310	*8 480	8 180			*7 210	*7 210	17,30 m
-3,0 m	kg	*12 670	*12 670	*11 070	10 810	*9 030	*9 030					*7 820	*7 820	16,48 m
-4,5 m	kg	*19 930	14 720	*14 620	11 970	*10 190	9 970					*8 830	*8 830	15,31 m
-6,0 m	kg	*16 280	14 480	*11 010	11 010							*10 660	*10 660	13,59 m
-7,5 m	kg											*15 460	*15 460	10,54 m

- Remarques :
- Ne pas tenter de lever ou de maintenir toute charge supérieure à ces capacités de levage au point de levage spécifié par le rayon et la hauteur. Le poids de tous les accessoires doit être déduit des capacités de levage mentionnées ci-dessus.
 - Les capacités de levage supposent que la machine repose sur un sol de niveau, résistant et uniforme. L'utilisateur doit tenir compte des conditions de travail, par exemple sol mou ou irrégulier, inclinaison, charges latérales, arrêt brutal des charges, situations dangereuses, expérience du chauffeur, etc...
 - Bout de balancier défini comme point de levage.
 - Les capacités de levage ci-dessus sont conformes à la norme ISO 10567. Elles ne dépassent pas 87% de la capacité de levage hydraulique ni 75% de la charge de basculement. Les capacités de levage repérées par un astérisque (*) sont limitées par la capacité hydraulique plutôt que par la charge de basculement.
 - L'opérateur doit parfaitement connaître les instructions du manuel d'utilisation et d'entretien avant d'utiliser cette machine. Les règles d'utilisation en sécurité des équipements doivent être respectées à tout moment.
 - Les capacités de levage ne s'appliquent qu'à une machine fabriquée d'origine et équipée en standard par KOBELCO CONSTRUCTION MACHINERY CO., LTD.
 - Conditions d'utilisation de l'équipement long : travaux de démolition. Conditions d'utilisation de l'équipement court articulé : travaux de démolition et de chargement. Ne jamais utiliser la machine pour tout autre usage que les applications mentionnées.
 - Veillez lire attentivement le manuel avant d'utiliser la machine.

Équipements de série et options

SK1300D^{LC}

SK1300DLC-11

● =Std ○ =Opt — =Non disponible

Catégorie	Description	SK1300DLC-11	
		Équipement court articulé	Équipement long (3 éléments / 4 éléments)
MOTEUR	ISUZU 6WG1 (EConforme Stage V))	●	●
	Système d'échappement du moteur DOC, DPF, SCR	●	●
	Alternateur 24V / 90A	●	●
	Démarreur 24V / 7kW	●	●
	Batteries 2x 12 V (205 Ah)	●	●
	Ventilateurs hydrauliques réversibles	●	●
	Décélération automatique	●	●
CIRCUIT HYDRAULIQUE	Ralenti et arrêt moteur automatique	●	●
	Trois modes de travail (H, S et ECO)	●	●
	Power Boost (34,0 MPa)	●	●
	Dépressurisation hydraulique	●	●
	Système de préchauffage automatique	●	●
	Commandes proportionnelles du petit et du grand débits aux manipulateurs	●	●
	Huile hydraulique VG32	●	●
LIGNES HYDRAULIQUES	Huile hydraulique VG46	○	○
	Huile hydraulique VG68	○	○
	Lignes hydrauliques auxiliaires petit débit et grand débit	●	●
CABINE	Lignes hydrauliques auxiliaires de pilotage d'attache rapide	●	●
	Siège chauffant à suspension pneumatique	●	●
	Moniteur couleur multifonction	●	●
	Éclairage de cabine à LED	●	●
	Climatisation	●	●
	Radio DAB+ (FM/AM + AUX + USB et Bluetooth® avec téléphone mains libres)	●	●
	Essuies-glace frontal et de toit	●	●
PHARES	Alimentation 12V	●	●
	Store pare-soleil	●	●
	Large repose-pieds	●	●
	Quatre projecteurs de travail à LED sur la tourelle	●	●
ÉQUIPEMENT DE TRAVAIL	Trois projecteurs de travail à LED sur le contrepoids	●	●
	Deux projecteurs de travail à LED sur la flèche	●	—
	Deux projecteurs de travail à LED sur le balancier	—	●
	Système double de pulvérisation d'eau (tuyauterie uniquement)	●	●
CONTREPOIDS	Biellette de godet avec crochet de levage	●	—
	Contrepoids en 2 éléments démontables de 21 900 kg	●	●
CHÂSSIS	Châssis démontable hydraulique	●	●
	Tuiles acier de 650 mm	●	●
	Tuiles acier de 750 mm	○	○
SÉCURITÉ	Trois guides chaîne additionnels	●	●
	Arrêt d'urgence moteur	●	●
	Potentiomètre de régime moteur d'urgence (by-pass de la gestion électronique)	●	●
	Vanne manuelle de descente d'urgence de l'équipement	●	●
	Vanne manuelle de descente d'urgence de cabine	●	●
	Alarme de surcharge	●	—
	Clapets de sécurité pour les vérins de flèche et du balancier	●	●
	Clapet de sécurité pour les vérins d'articulation de flèche en 4 éléments	—	●
	Cabine de démolition inclinable équipée de vitres de sécurité P5A	●	●
	Protection de toit niveau II (ISO 10262:1998)	●	●
	Protection frontale niveau II (ISO 10262:1998)	●	●
	Trois caméras pour vision à 360°	●	●
	Moniteur supplémentaire	●	●
	Caméra de balancier	—	●
	Rétroviseur inférieur de cabine	●	●
	Déflecteur de chutes d'objets	—	●
	Alarme de translation	●	●
	Dispositif anticollision de cabine	●	●
	Système de contrôle de stabilité	●	●
	Passerelle (côtés gauche et droit)	●	●
	Rambarde de sécurité de tourelle	●	●
	Microphone en cabine et haut parleur extérieur	●	●
	Marteau brise glace	●	●
AUTRES	Pompe électrique de remplissage gasoil à arrêt automatique	●	●
	Pompe et pistolet électriques de graissage	●	●
	Faisceau électrique pour éclairage du compartiment moteur	●	●
	Équipement d'extraction d'axe NEXT	●	●
	Protection de vérin (cavage et pied de flèche)	●	●
	Protection de vérin (articulation de flèche)	●	—
	Peinture personnalisée	○	○
	Télésurveillance et géolocalisation KOMEXS	●	●

*Le système de climatisation de cette machine contient un gaz à effet de serre fluoré HFC-134a (GWP 1430). Quantité de gaz 1,2 kg (équivalent CO2 1,7 t)
Remarque : Bluetooth® est une marque déposée de Bluetooth SIG Inc.

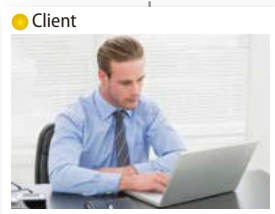

Télesurveillance incluse = sérénité absolue

Le système KOMEXS (Kobelco Monitoring Excavator System) utilise les communications par satellite et internet pour la transmission des données, il peut donc être déployé dans des zones où les autres formes de communication sont difficiles. Quand une pelle hydraulique est équipée de ce système, de nombreux paramètres comme ses heures de fonctionnement, sa situation géographique, sa consommation de carburant ou encore ses différents états d'entretien peuvent être affichées à distance.

Accès direct aux données d'exploitation

Géolocalisation

La localisation précise des matériels et l'historique des déplacements sont disponibles même depuis des sites où les communications sont difficiles.

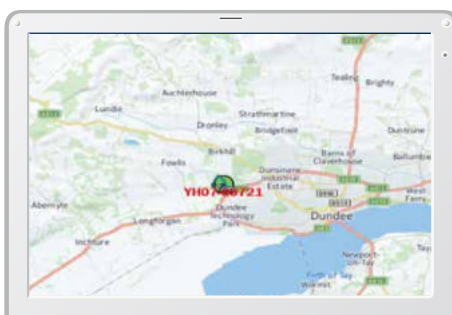

Localisation

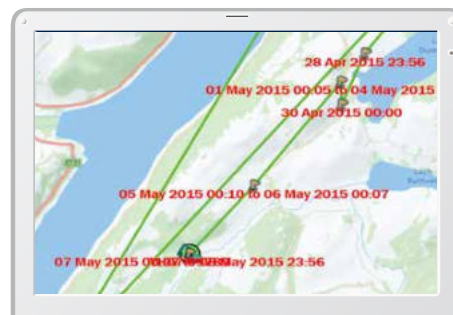

Historique des déplacements

Type of Operation	Working Hrs	Ratio
Total Working Hrs	169 Hrs	100 %
Digging Hrs	72.2 Hrs	43 %
Traveling Hrs	18.3 Hrs	11 %
Idle Hrs	15.0 Hrs	9 %
Opt Att Hrs	62.5 Hrs	37 %
Crane Mode Hrs	0 Hrs	0 %

Analyse des heures de travail

Heures de fonctionnement

- Une analyse des plages de travail par machine et par site, permet d'identifier les chantiers les plus productifs et les plus rentables.
- Les heures d'utilisation sont enregistrées par tranche d'une demi-heure, et peuvent être utilisées pour la facturation de vos prestations, locations, ...

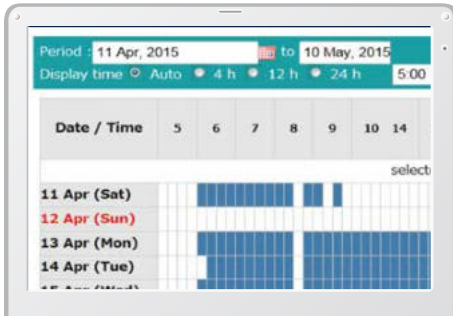

Rapport quotidien

Consommation

L'analyse de votre consommation de carburant, ainsi que des modes de travail utilisés, vous aident à optimiser vos coûts de production.

Work mode	Working Hrs	Total Fuel Consumption
H mode	2:06	24.5 L
S mode	0:00	0.0 L
E mode	169:19	1489.7 L
TOTAL	171:25	1514.2 L

Consommation de carburant

Graphiques analytiques

Plusieurs graphiques vous renseignent sur les différents états de fonctionnement de la machine : excavation, ralenti, translation et utilisation des outils hydrauliques.



États de travail

Maintenance et alertes SAV

Maintenance

- Pour connaître l'état d'entretien de votre flotte Kobelco sur les différents chantiers.
- Les données d'entretien sont également communiquées au service après-vente de votre concessionnaire Kobelco, pour une planification plus efficace des entretiens périodiques.

Model	Serial No.	Hour Meter	Engine Oil
SK135SRLC-3/SK140SRL	YH07-09721 0.38/0.35	734 Hr	434
SK135SRLC-3/SK140SRL	YH07-09789 0.38/0.35	73 Hr	429
SK210LC-9	YQ13-10454 0.8/0.7	960 Hr	58
SK210LC-9	YQ13-10481 0.8/0.7	549 Hr	498
SK75SR-	YT08-30374		

Entretien

Alertes SAV

Ce système envoie une alerte en cas de détection d'anomalie, pour optimiser la maintenance préventive et éviter des dommages qui pourraient conduire à l'indisponibilité de la machine.

Les alarmes SAV peuvent être reçues par e-mail

Les alarmes SAV ou états d'entretien peuvent être reçues par e-mail, sur un ordinateur ou un smartphone.



Restez connecté avec votre machine où que vous soyez !

Rapports quotidiens/mensuels

Les données d'exploitation téléchargées sur un ordinateur permettent la création de rapports quotidiens et mensuels d'activité.

Système de sécurité

Alarme de démarrage moteur

Le système peut déclencher une alarme si la machine est utilisée en dehors des heures ou jours prédéfinis.

Alarme de démarrage du moteur en dehors des horaires de travail définis

Alarme géographique

Une alarme peut être déclenchée en cas de déplacement de la machine en dehors d'un périmètre géographique défini.

Alarme de sortie du périmètre géographique défini



Remarque : Bluetooth® est une marque déposée de Bluetooth SIG Inc. AdBlue® est une marque déposée de Verband der Automobilindustrie e.V. (VDA). Ce catalogue peut contenir des accessoires et autres équipements qui ne sont pas disponibles en option dans votre région. Il peut aussi contenir des photos de machines dont les caractéristiques sont différentes de celles qui sont vendues dans votre région. Consultez votre distributeur KOBELCO le plus proche pour lui faire part de vos besoins. Dans le cadre de notre politique d'amélioration permanente, tous les modèles et caractéristiques sont modifiables sans préavis. Copyright par **KOBELCO CONSTRUCTION MACHINERY CO., LTD.** Le contenu de ce catalogue ne peut en aucun cas être reproduit sans autorisation.

KOBELCO CONSTRUCTION MACHINERY EUROPE B.V.

www.kobelco-europe.com



Pour plus d'information :